

ITEM	SPEZIFIKATION
Abmessungen	DN50 (2"), DN80 (3"), DN100 (4"), DN150 (6")
Werkstoffe	Edelstahl, Stahl, PTFE ausgekleidet
Anschlüsse	ANSI-/DIN-Flansch
Drehgelenk	30-2000 (standard), 30-3620 (PFA ausgekl.)
Dichtungen	PTFE, Viton, EPDM
Balancierung	Federkraftzylinder, Gegengewicht

PROZESSDATEN	WERT/GRÖÖBE
Druck	bis 50 bar
Temperatur	-50°C / +200°C

NR.	VERFÜGBARE OPTIONEN
1	Standsäule
2	Wandkonsole
3	Arretierung
4	Endschalter für Parkpositionskontrolle
5	Erdungskabel
6	Begleitrohr-, Mantel-, elektrische Beheizung
7	Isolation
8	Parallelgestänge
9	pneumatische Bedienung / Anpressung des Konus
10	Absperrventil
11	Gaspendel schlauch
12	Überfüllsicherung
13	Mannlochsignalisierung
14	Konus
15	Deflektor

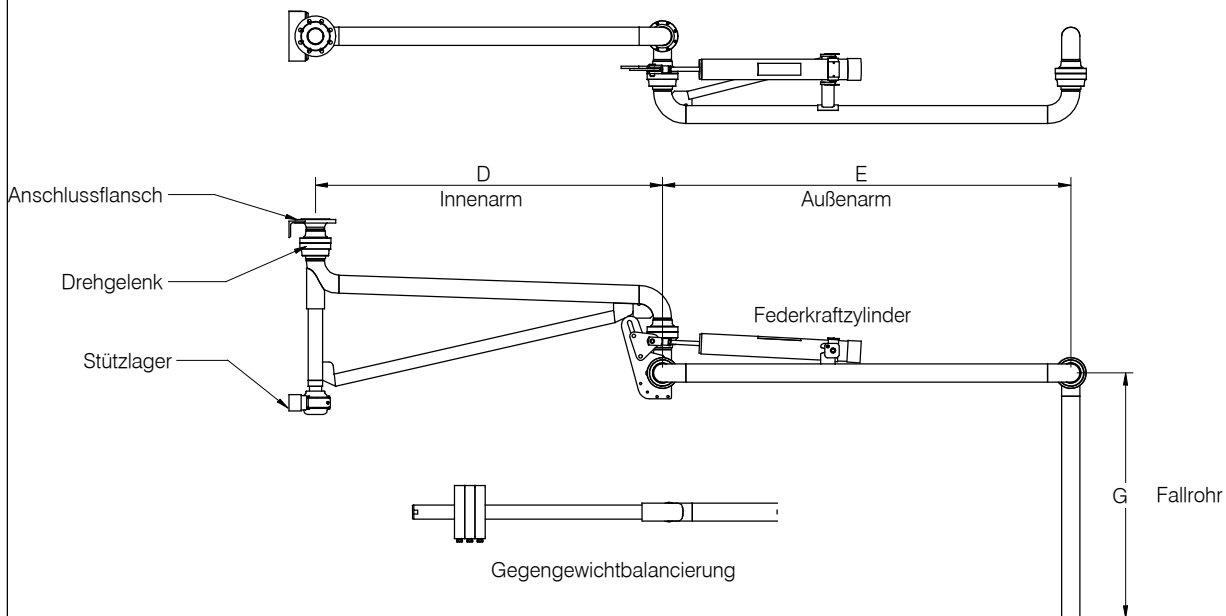

technische Änderungen vorbehalten