

ITEM	SPEZIFIKATION
Abmessungen	DN50 (2"), DN80 (3"), DN100 (4")
Werkstoffe	Edelstahl, Stahl, PTFE ausgekleidet
Anschlüsse	ANSI-/DIN-Flansch
Drehgelenk	30-2000 (Standard), 30-3620 (PFA ausgekl.), 30-0470 (niedriger Bauart)
Dichtungen	PTFE, Viton, EPDM
Balancierung	Federkraftzylinder

PROZESSDATEN	WERT/GRÖßE
Druck	bis 50 bar
Temperatur	-50°C / +200°C

NR.	VERFÜGBARE OPTIONEN
1	Standsäule
2	Wandkonsole
3	Arretierung
4	Endschalter für Parkpositionskontrolle
5	Begleitrohr-, Mantel-, elektrische Beheizung
6	Isolation
7	Erdungskabel
8	Parallelgestänge
9	Absperrventil
10	Entleerungsanschluß
11	Spülanschluß
12	Sicherheitstrennkupplung
13	Kupplung

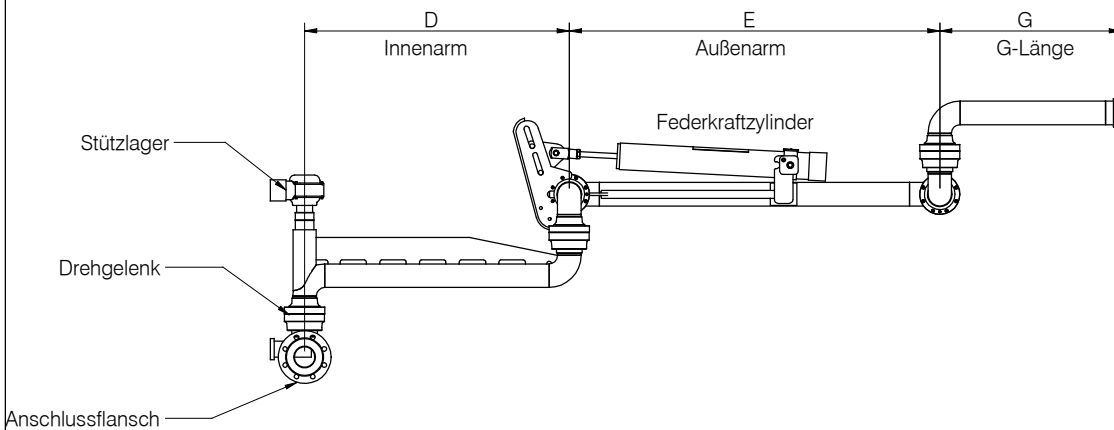
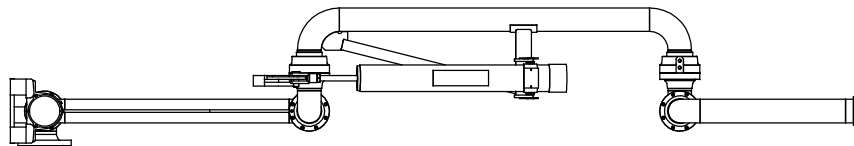

technische Änderungen vorbehalten

number

DS.TM.01.D

rev.

0

page

1 / 1

date

12/04/05

WLT Liquid & Gas Loading Technology B.V.

PO Box 24, 2820 AA Stolwijk, the Netherlands

tel : +31(0)182-354440

e-mail: mail@wlt.nl

fax: +31(0)182-354480

website: www.wlt.nl