

ITEM	SPEZIFIKATION
Abmessungen	DN80 (3"), DN100 (4"), DN150 (6"), DN200 (8"),
Werkstoffe	Edelstahl, Stahl, PTFE ausgekleidet
Anschlüsse	ANSI-DIN-Flansch
Drehgelenk	30-2000 (standard), 30-3620 (PFA ausgekl.)
Dichtungen	PTFE, Viton, EPDM
Balancierung	Gegengewicht
operation	Hand Bedienung

PROZESSDATEN	WERT/GRÖÖE
Druck	bis 50 bar
Temperatur	-50°C / +200°C

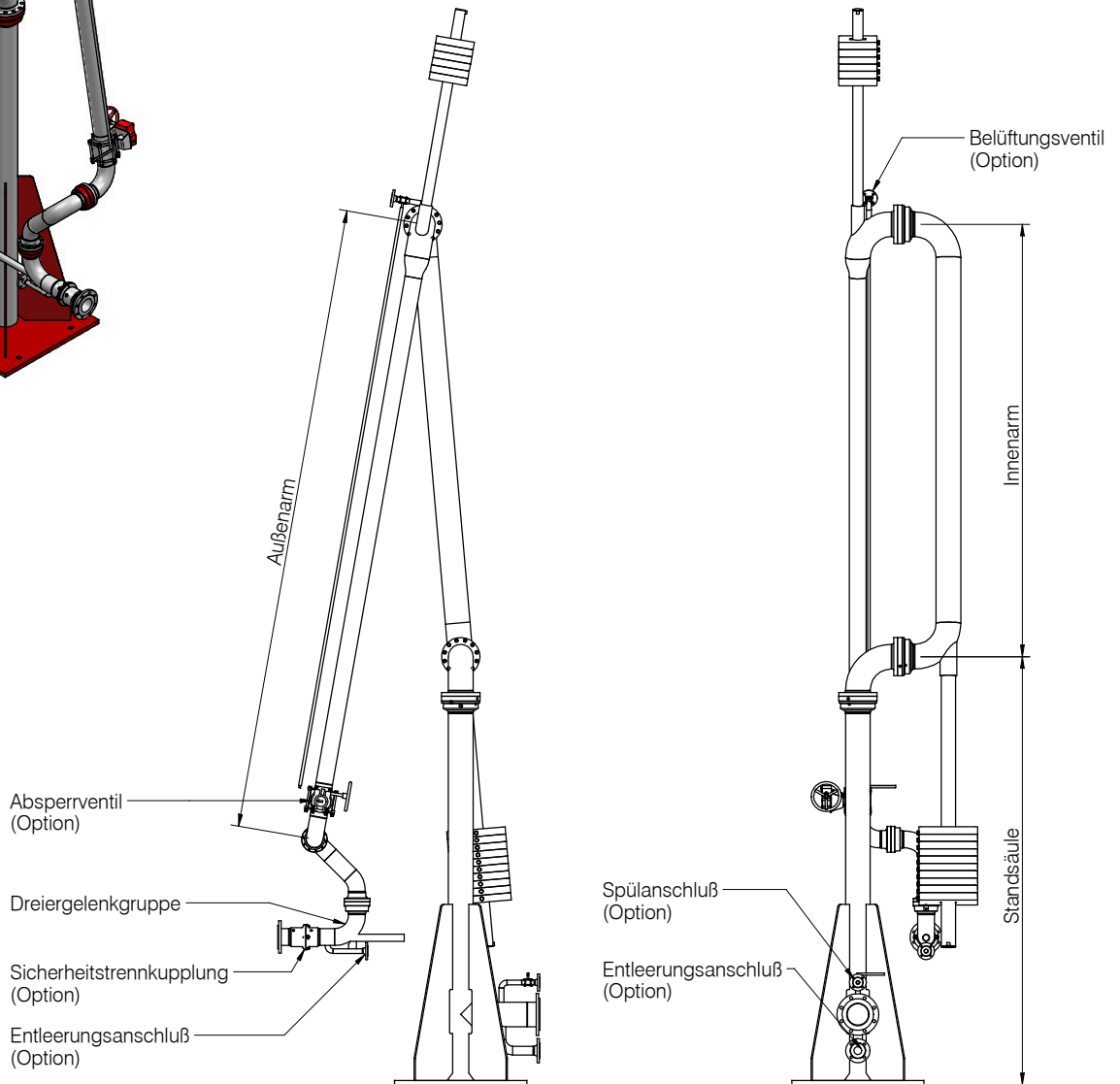

technische Änderungen vorbehalten

number

DS.MLA.01.D

rev.

0

page

1 / 1

date

06/09/05

WLT Liquid & Gas Loading Technology B.V.
 PO Box 24, 2820 AA Stolwijk, the Netherlands
 tel : +31(0)182-354440 e-mail: mail@wlt.nl
 fax: +31(0)182-354480 website: www.wlt.nl