

24V DC-USV-System, Serie TWIN E bis 20 A

24V DC-UPS-system, series TWIN E up to 20 A

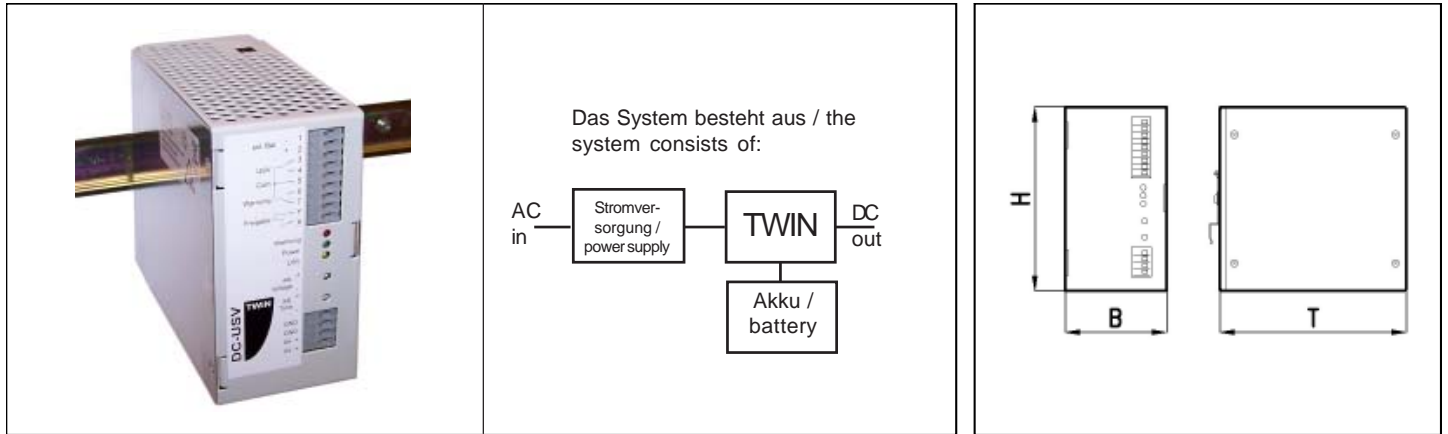

DC-USV-Systeme TWIN E

- DC-USV-Kombination mit Ladeteil, DC-USV-Steuerung für vorgeschaltete Primärschaltregler Stromversorgung und externer Batterie,
- koppeln den Ausgang bei Netzausfall absolut unterbrechungsfrei auf Batterieversorgung,
- integrierter Batterietiefentladungsschutz mit automatischer Lasttrennung,
- integriertes Batterietestsystem mit Warnfunktion,
- zeit/lastabhängige Überbrückungszeit wählbar,
- einstellbare Power Fail – Grenze.

DC-UPS-systems TWIN E

- DC UPS combination with charging- and UPS function, designed for the system operation with a regulated power supply and external batteries,
- is switching over absolutely uninterrupted to battery supply in case of mains failure,
- integrated battery depths discharging protection with automatical load break,
- integrated battery test with warning indication,
- time/load bridging time selectalbe,
- adjustable power fail limit.

Typ	TWIN 2405 E	TWIN 2410 E	TWIN 2420	Type
System	DC-USV-Modul für geregelte 24 V DC Stromversorgungen / DC-UPS-module for regulated power supplies			System
Max. Ausgangsstrom	5 A	10 A	20 A	Max. output current
Eingangsspannungsbereich	24 V DC (22,5...30 V DC) aus vorge. Netzgerät / from the power supply			Input voltage range
Ausgangssp. im Netzbetrieb	wie Eingangsspannung / same as input voltage			Output voltage at mains op.
U _{AUS} im Batteriebetrieb	27...19,5 V DC			U _{OUT} at battery operation
Überbrückungszeit	Zeit- oder Laststeuerung / time or load controlled ⁵⁾		Laststeuerung / load controlled	Bridging time
	abhängig von Last und Batterie / depends on load and battery			
Batterieladestrom (IU Kennlinie)	0,2 ... 0,5 A ²⁾⁴⁾	0,5 ... 1,0 A ⁴⁾	0,7...2A ⁴⁾	Batt. charging current (IU char.)
Batterieüberwachung	durch integriertes System / through integrated system			Battery supervision
Systemfreigabe	Kontakt oder 24 V DC / with contact or 24 V DC			Systemcontrol
Anzeigen	grüne LED für Eingangsspannung ok / green LED for input voltage ok rote LED Vorwarnung (bei < 22 V DC Batteriespannung) / red LED pre warning (at < 22 V DC battery-voltage) rote LED und Wechslerkontakt für Batterie defekt, System nicht bereit / red LED and switcher contact for battery not ready and system not ready			Optical signals
Power fail Signal	gelbe LED und Relaiswechsler / yellow LED and relay switcher			Power fail signal
Warnkontakt	Relaiswechsler Batterieteilentladung / in part unloaded battery: relay switcher			Alarm contact
USV-Betrieb	einstellbar / adjustable 22,5...23,4 V DC		-	UPS operation
Batterietiefentladeschutz	bei / at 19,5 V DC			Battery protection
Vorschriften	CE / IP20			Standards
Umgebungstemperatur	0 ... 50°C, ideal für Batterie / ideal for battery 25°C			Adm. ambient temperature
Abmessungen B/H/T in mm	71/127/130	71/142/152	86/220/160	Dimensions B/H/T in mm
Befestigung	Klemmelemente zur Schnappbefestigung auf Hutschiene clamp elements for snap fastening on mounting rail			Mounting
Anschluß	Federkraftklemmen 2,5 mm ² / spring actuated terminal 2,5 mm ² ³⁾		Schraubklemmen 6 mm ² / screw terminal 6mm ²	Connection

¹⁾ z.B. mit unseren Batteriemodulen UZB oder mit unseren Batterien BAT (Klemmleiste 0,15 mm²)

²⁾ auf Anfrage bis zu 1A möglich ³⁾ Schraubklemmen auf Wunsch ⁴⁾ einstellbar in 4 Stufen, IU Kennlinie ⁵⁾ umschaltbar

¹⁾ e.g. with our battery-module UZB or with our batteries BAT (at terminal 0,15 mm²)

²⁾ on demand up to 1A ³⁾ screw clamps on demand ⁴⁾ adjustable in 4 steps, IU characteristic ⁵⁾ switchable

Daten für Geräte im betriebswarmen Zustand mit neuen Batterien.
Fehler und Änderungen vorbehalten.

All data for units in functional warm status with new batteries.
Errors and subject to changes reserved.