

Überdruck-Schnellausgleichventil KITO DS/ScS

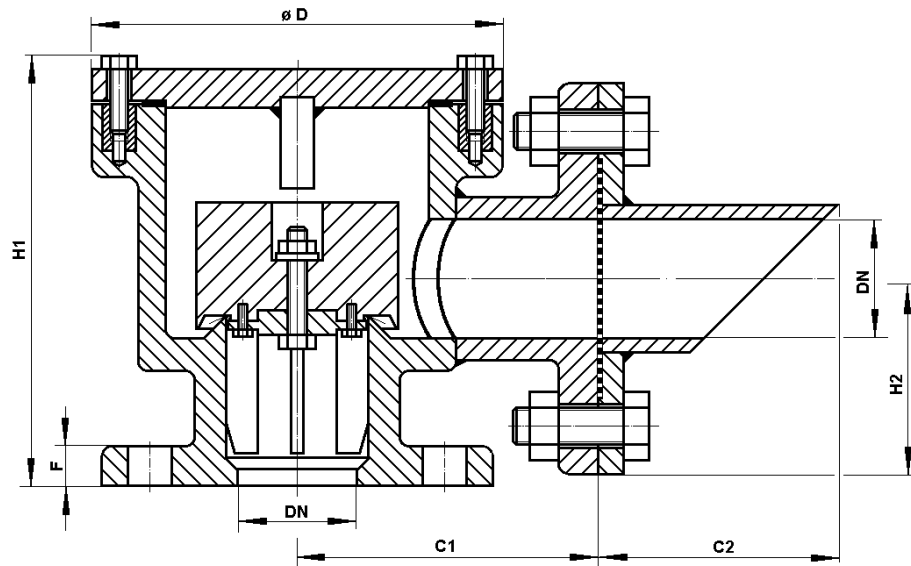
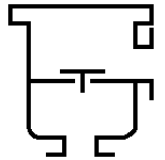

Ohne Baumusterprüfung und CE -Kennzeichnung.

DN	C1	C2	D	H1	H2	F	Einstelldruck mbar		kg
							min.*	max.**	
25	120	70	130	171	70	16	3,1	85	
50	125	100	165	191	90	18	2,4	84	2,5
80	150	125	210	245	120	20	2,4	105	3,5
100	175	150	245	293	145	24	2,3	60	
150	250	250	320	354	180	26	2,3	32	
200	275	300	394	435	225	28	2,5	20	

Gewichtsangaben enthalten kein Belastungsgewicht.

Einstelldruck des Ventils
standardmäßig 3-30 mbar
-abweichende Einstellungen
gegen Mehrpreis-

* Werkstoff : PE
(bis ca.13 mbar)

** Werkstoff : PE/Blei

Maßangaben in mm

Änderungen vorbehalten

Leistungsdiagramm: K 0.3 N

Standard-Ausführung

Gehäuse	: Polyethylen (PE), Polypropylen (PP)
Ventilteller / Führungslappen	: Polyethylen (PE), Polypropylen (PP)
Dichtfolie	: FEP
Deckeldichtung	: Gylon
Schrauben / Muttern	: Hastelloy C4 (innen) A2 (außen)
Fremdkörperschutzsieb	: Polyethylen (PE) Polypropylen (PP)
Flanschanschluß	: DIN 2501 PN 10

Verwendung

Nicht explosionsssicheres Ventil zur Verhinderung gefährlicher Überdrücke in Tankanlagen.
Einbau auf dem Tankdach, bei Bedarf in Verbindung mit einem Unterdruckventil.

Nicht geeignet für brennbare Medien.



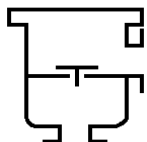

Leistungsdiagramm

KITO DS/ScS

K 3 N

Der Volumenstrom \dot{V} ist auf die Dichte von Luft mit $\rho = 1,29 \text{ kg/m}^3$ bei $T = 273 \text{ K}$ und einem Druck von $p = 1,013 \text{ mbar}$ bezogen. Für Medien anderer Dichte kann der Gasstrom ausreichend genau mit einer einfachen Näherungsgleichung bestimmt werden:

$$\dot{V} = \dot{V}_b \cdot \sqrt{\frac{\rho_b}{1,29}} \quad \text{bzw.} \quad \dot{V}_b = \dot{V} \cdot \sqrt{\frac{1,29}{\rho_b}}$$

Die Volumenströme ergeben sich bei Drucksteigerungen von 40 % über die Einstelldrücke hinaus (siehe DIN 4119). Bei anderen Drucksteigerungen ist Blatt A 31 zu beachten.

Kennlinien, die durch  gekennzeichnet sind, erfordern spezielle Belastungsscheiben.

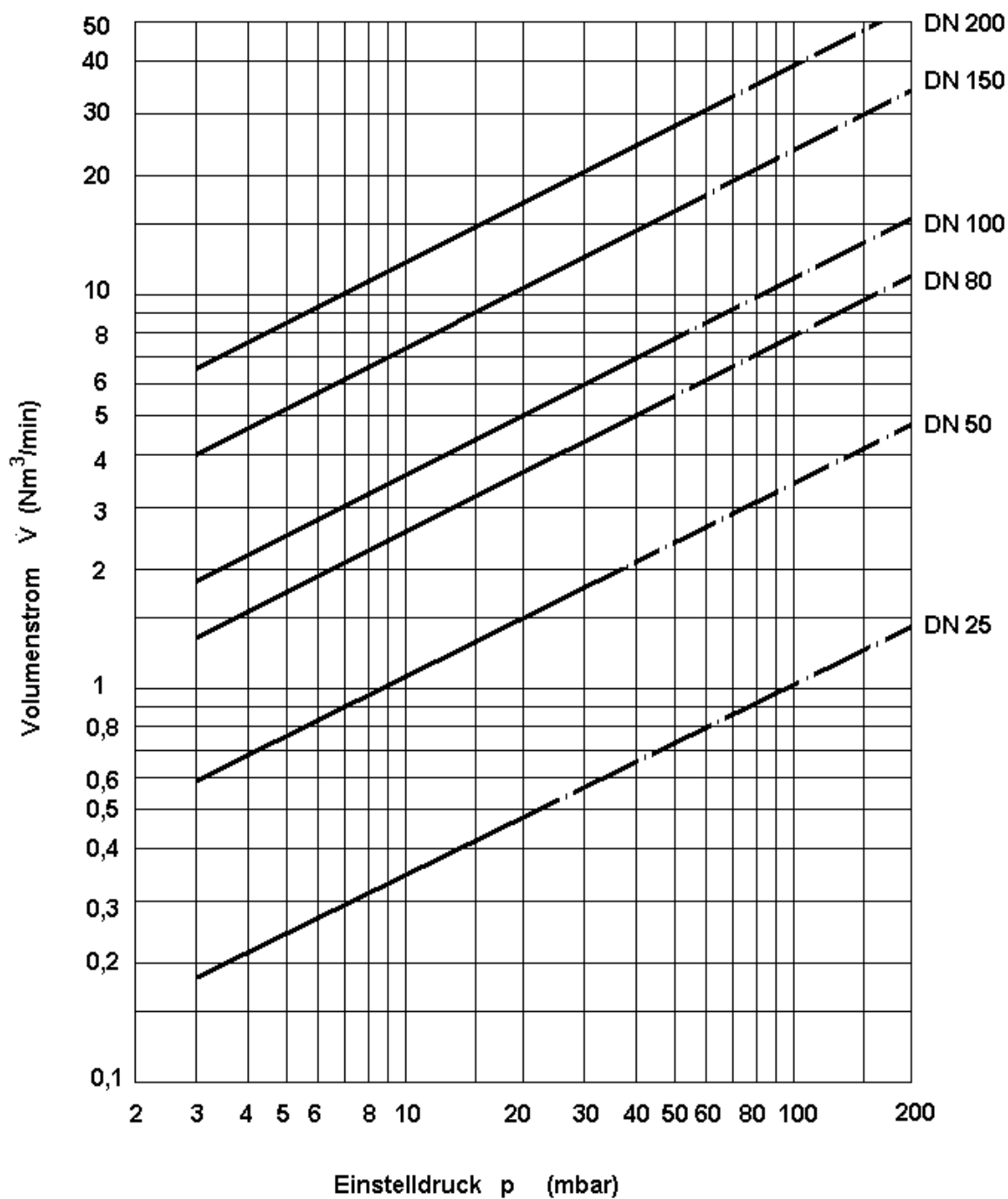

Änderungen vorbehalten

Unterdruck-Schnellausgleichventil KITO VS/ScS

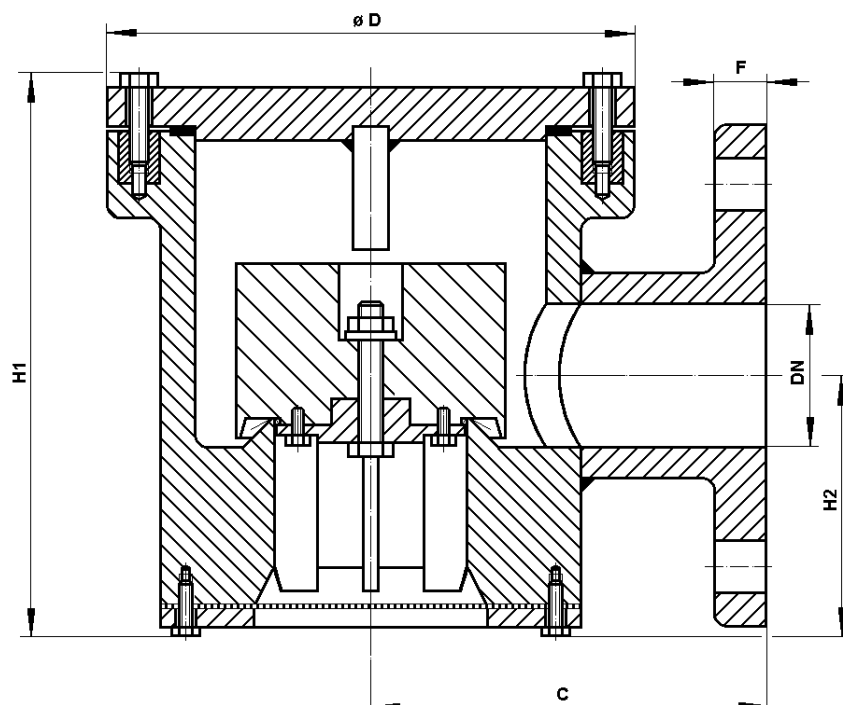
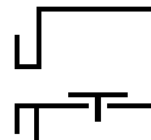

Ohne Baumusterprüfung und CE-Kennzeichnung.

DN	C	D	H1	H2	F	Einstelldruck mbar		kg
						min.*	max.**	
25	120	130	165	65	16	3,1	85	
50	125	165	195	95	18	2,4	84	2
80	150	210	245	120	20	2,4	75	3
100	175	245	295	148	24	2,3	44	
150	250	320	360	187	26	2,3	23	13
200	275	394	435	225	28	2,5	15	

Gewichtsangaben enthalten kein Belastungsgewicht.

Einstelldruck des Ventils standardmäßig 3-30 mbar
-abweichende Einstellungen gegen Mehrpreis-

* Werkstoff : PE (bis ca. 13 mbar)

** Werkstoff : PE/Blei

Maßangaben in mm

Änderungen vorbehalten

Leistungsdiagramm: K 0.5 N

Standard-Ausführung

Gehäuse	: Polyethylen (PE), Polypropylen (PP)
Ventilteller / Führungslappen	: Polyethylen (PE), Polypropylen (PP)
Dichtfolie	: FEP
Deckeldichtung	: Gylon
Schrauben / Muttern	: Hastelloy C4 (innen) A2 (außen)
Fremdkörperschutzsieb	: Polyethylen (PE) Polypropylen (PP)
Flanschanschluß	: DIN 2501 PN 10

Verwendung

Nicht explosions-sicheres Ventil zur Verhinderung gefährlicher Unterdrücke in Tankanlagen.
Einbau auf dem Tankdach, bei Bedarf in Verbindung mit einem Überdruckventil.

Nicht geeignet für brennbare Medien.



Leistungsdiagramm KITO VS/ScS K 5 N

Der Volumenstrom V ist auf die Dichte von Luft mit $\rho = 1,29 \text{ kg/m}^3$ bei $T = 273 \text{ K}$ und einem Druck von $p = 1,013 \text{ mbar}$ bezogen. Für Medien anderer Dichte kann der Gasstrom ausreichend genau mit einer einfachen Näherungsgleichung bestimmt werden:

$$\dot{V} = \dot{V}_b \cdot \sqrt{\frac{\rho_b}{1,29}} \quad \text{bzw.} \quad \dot{V}_b = \dot{V} \cdot \sqrt{\frac{1,29}{\rho_b}}$$

Die Volumenströme ergeben sich bei Drucksteigerungen von 40 % über die Einstelldrücke hinaus (siehe DIN 4119). Bei anderen Drucksteigerungen ist Blatt A 31 zu beachten.

Kennlinien, die durch  gekennzeichnet sind, erfordern spezielle Belastungsscheiben.

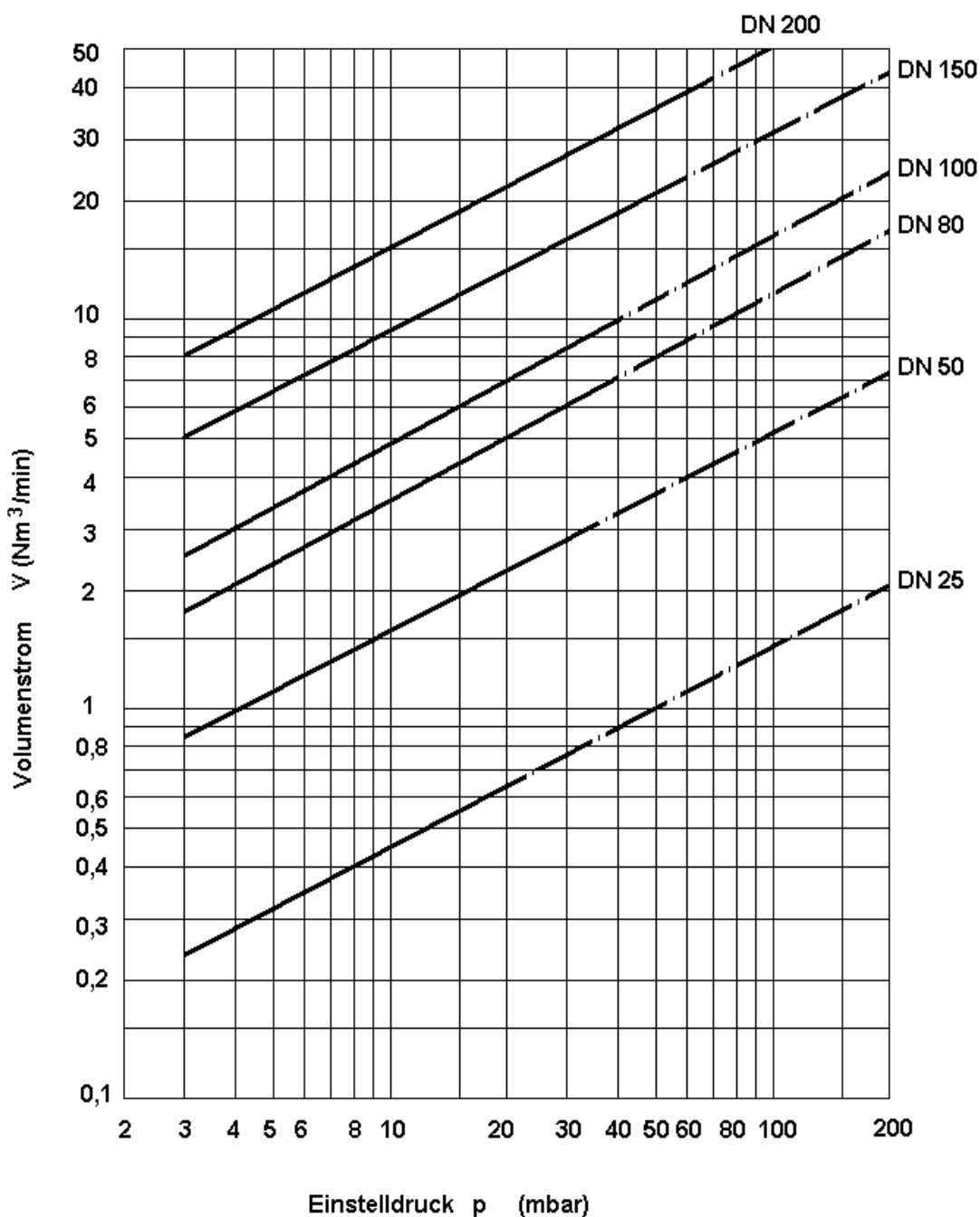

Änderungen vorbehalten

Schnellausgleichventil KITO VD/ScS

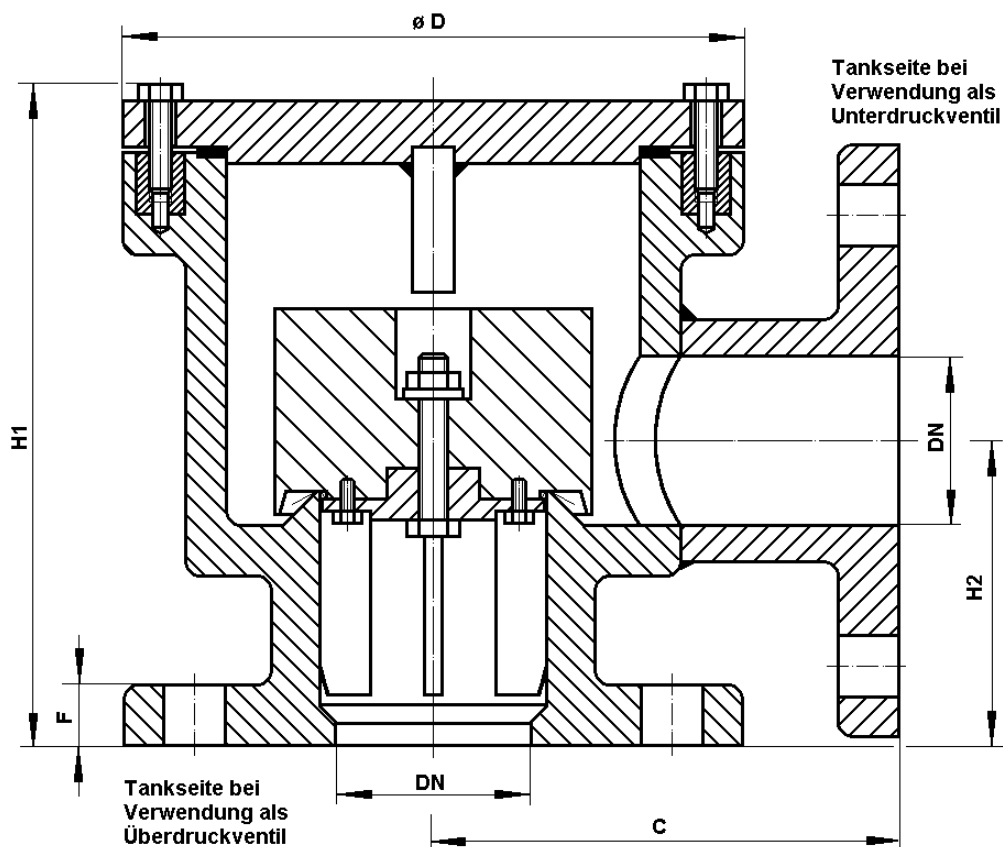
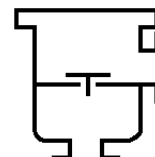

DN	C	D	H1	H2	F	Einstelldruck mbar		kg
						min.*	max.**	
25	120	130	171	70	16	3,1	85	
50	125	165	191	90	18	2,4	84	2,5
80	150	210	245	120	20	2,4	75	3,5
100	175	245	293	145	24	2,3	44	
150	250	320	354	180	26	2,3	23	
200	275	394	435	225	28	2,5	15	

Gewichtsangaben enthalten kein Belastungsgewicht.

Maßangaben in mm

Einstelldruck des Ventils standardmäßig 3-30 mbar
-abweichende Einstellungen gegen Mehrpreis-

* Werkstoff : PE (bis ca. 13 mbar)

** Werkstoff : PE/Blei



Ausführung mit Anschweißenden

Ohne Baumusterprüfung und CE-Kennzeichnung.

Änderungen vorbehalten

Leistungsdiagramm: K 0.8 N

Standard-Ausführung

Gehäuse	: Polyethylen (PE), Polypropylen (PP)
Ventilteller / Führungslappen	: Polyethylen (PE), Polypropylen (PP)
Dichtfolie	: FEP
Deckeldichtung	: Gylon
Schrauben / Muttern	: Hastelloy C4 (innen) A2 (außen)
Flanschanschluß	: DIN 2501 PN 10

Verwendung

Nicht explosions sichere Zwischenarmatur, mit Be- oder Entlüftungsfunktion für Behälter.
Einbau in Rohrleitungen. Die Armatur arbeitet entweder als Unterdruck- oder als Überdruckventil, je nachdem welcher Flansch zur Tankseite angeschlossen wird. Verwendung auch als Rückschlag- oder Überströmventil.

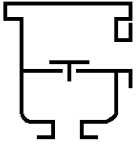

Leistungsdiagramm

KITO VD/ScS

K 8 N

Der Volumenstrom \dot{V} ist auf die Dichte von Luft mit $\rho = 1,29 \text{ kg/m}^3$ bei $T = 273 \text{ K}$ und einem Druck von $p = 1,013 \text{ mbar}$ bezogen. Für Medien anderer Dichte kann der Gasstrom ausreichend genau mit einer einfachen Näherungsgleichung bestimmt werden:

$$\dot{V} = \dot{V}_b \cdot \sqrt{\frac{\rho_b}{1,29}} \quad \text{bzw.} \quad \dot{V}_b = \dot{V} \cdot \sqrt{\frac{1,29}{\rho_b}}$$

Die Volumenströme ergeben sich bei Drucksteigerungen von 40 % über die Einstelldrücke hinaus (siehe DIN 4119).

Bei anderen Drucksteigerungen ist Blatt A 31 zu beachten.

Kennlinien, die durch  gekennzeichnet sind, erfordern spezielle Belastungsscheiben.

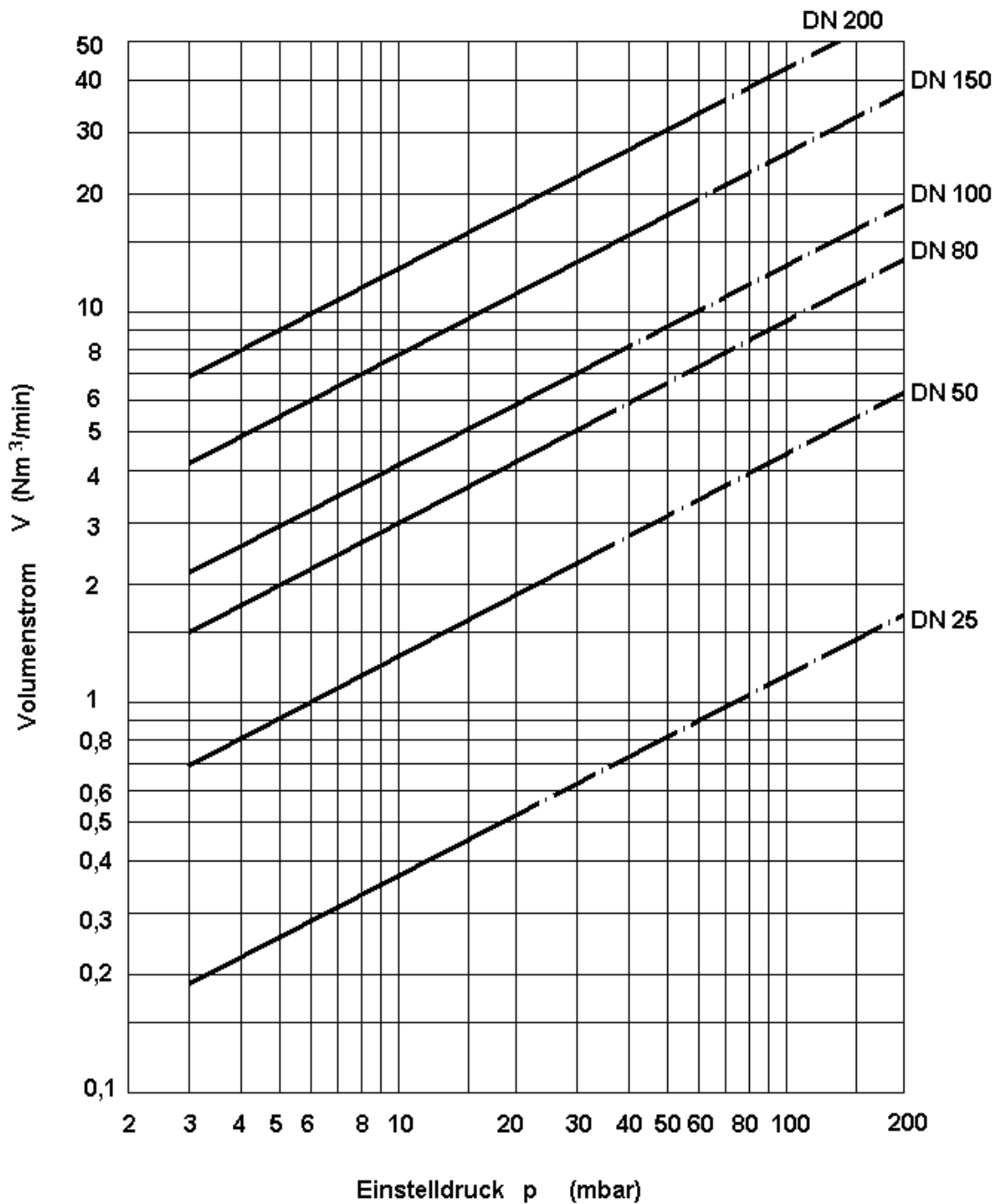

Änderungen vorbehalten

Kombiniertes Vacuum/Druck-Schnellausgleichventil KITO VD/oSR

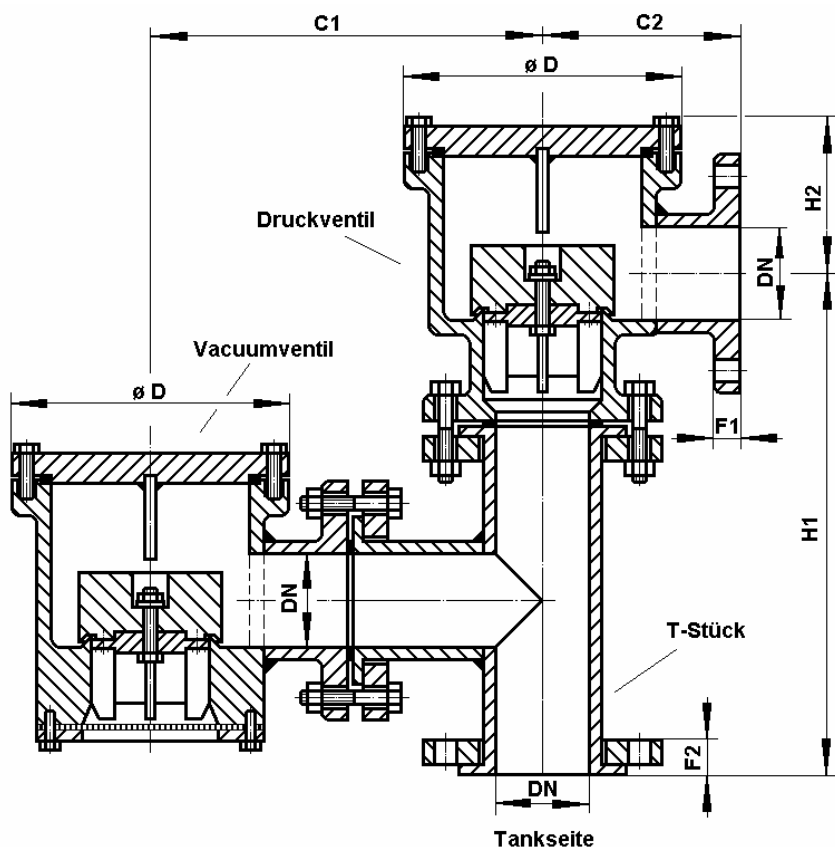
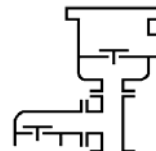

Ohne Baumusterprüfung und CE-Kennzeichnung.

Einstelldrücke des Ventils standardmäßig 3-30 mbar
-abweichende Einstellungen gegen Mehrpreis-

Einstelldrücke für Überdruck s. Typblatt KITO VD/SCS K 8 N
Einstelldrücke für Unterdruck s. Typblatt KITO VS/SCS K 5 N

DN	C1	C2	D	H1	H2	F1	F2	kg
25	200	120	130	218	100	16	26	7,4
50	238	125	165	304	100	18	32	12
80	321	150	210	444	125	20	35	31
100	373	175	245	518	148	24	36	
150	490	250	320	647	175	26	49	
200	570	275	394	805	210	28	56	

Gewichtsangaben enthalten kein Belastungsgewicht.

Maßangaben in mm

Änderungen vorbehalten

Leistungsdiagramm: K 0.10 N

Standard-Ausführung

Gehäuse / T-Stück	: Polyethylen (PE), Polypropylen (PP) (T-Stück DN 25 St/halarbeschichtet)
Ventilteller / Führungslappen	: Polyethylen (PE), Polypropylen (PP)
Dichtfolie	: FEP,
Deckeldichtung	: Gylon
Schrauben / Muttern	: Hastelloy C4 (innen), A2 (außen)
Fremdkörperschutzsieb	: Polyethylen (PE), Polypropylen (PP)
Flanschanschluß	: DIN 2501 PN 10

Verwendung

Nicht explosions sichere Ventilkombination für die Be- und Entlüftung von Behältern in denen nichtbrennbare, aber aggressive Medien, z.B. Säuren lagern.
Die Überdruckseite ist zum Anschluß an eine Rohrleitung vorgesehen, in denen die Dämpfe einer Entsorgung zugeführt werden.

Nicht geeignet für Medien nach VbF, § 3 Gruppe A der Explosionsgruppen IIA, IIB und IIC.

Weitere Werkstoffe, Sonderausführungen usw. auf Anfrage !

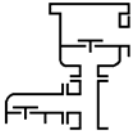

Leistungsdiagramm

KITO VD/oSR

K 10 N

Der Volumenstrom V ist auf die Dichte von Luft mit $\rho = 1,29 \text{ kg/m}^3$ bei $T = 273 \text{ K}$ und einem Druck von $p = 1,013 \text{ mbar}$ bezogen. Für Medien anderer Dichte kann der Gasstrom ausreichend genau mit einer einfachen Näherungsgleichung bestimmt werden:

$$\dot{V} = \dot{V}_b \cdot \sqrt{\frac{\rho_b}{1,29}} \quad \text{bzw.} \quad \dot{V}_b = \dot{V} \cdot \sqrt{\frac{1,29}{\rho_b}}$$

Die Volumenströme ergeben sich bei Drucksteigerungen von 40 % über die Einstelldrücke hinaus (siehe DIN 4119).

Bei anderen Drucksteigerungen ist Blatt A 31 zu beachten.

Kennlinien, die durch gekennzeichnet sind, erfordern spezielle Belastungsscheiben.

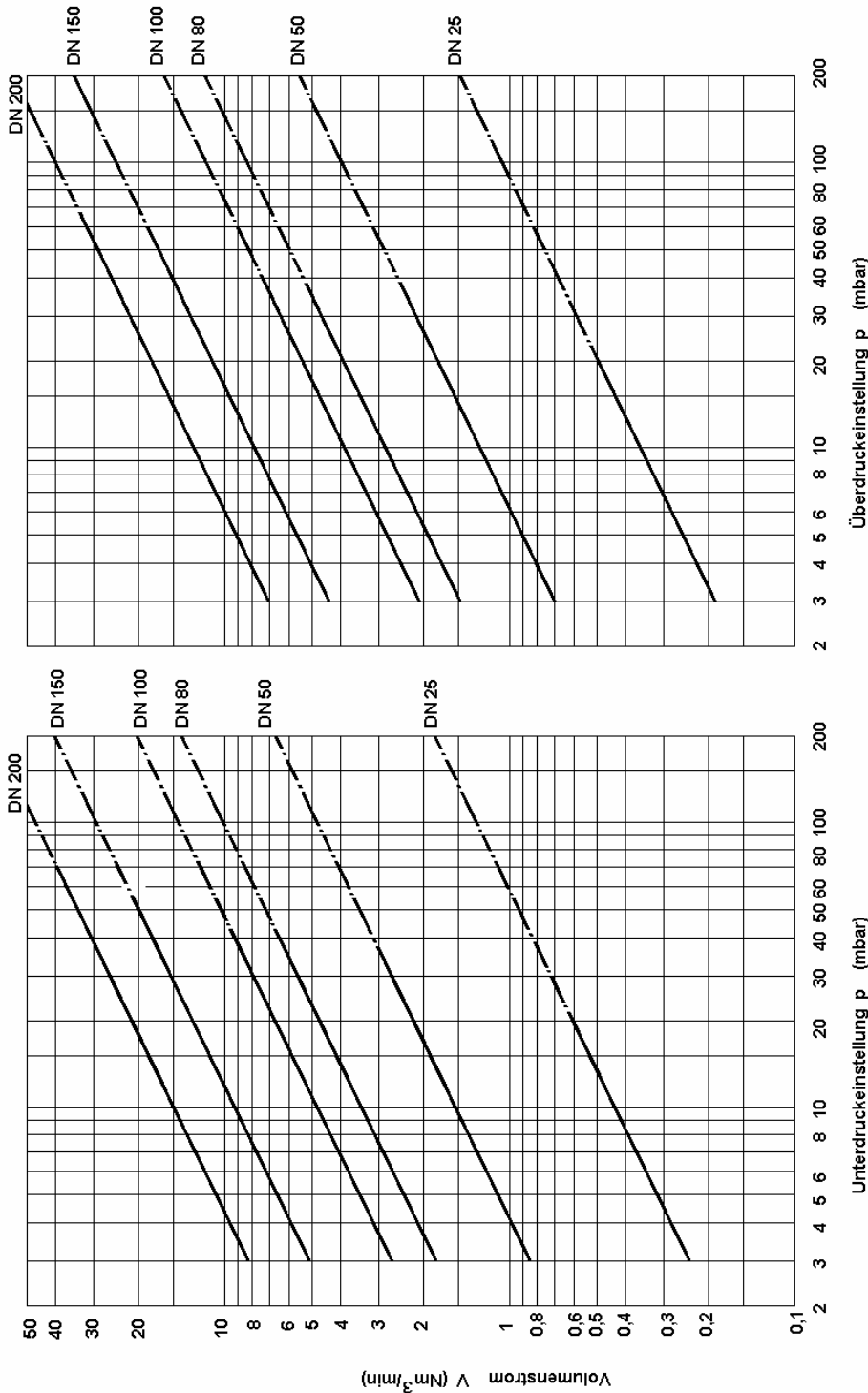

Änderungen vorbehalten

Kombiniertes Vacuum/Druck-Schnellausgleichventil KITO VD/oSA

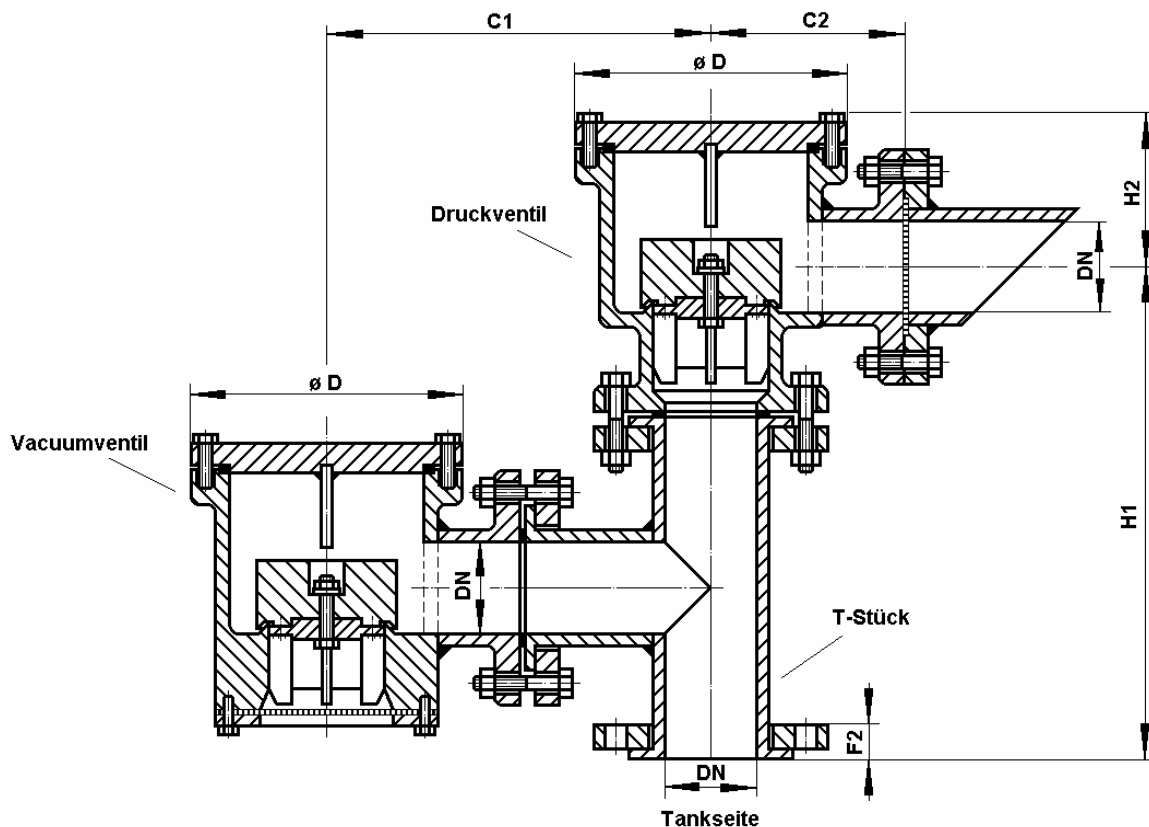
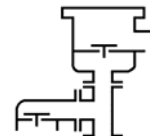

DN	C1	C2	D	H1	H2	F2	kg
25	200	120	130	218	100	26	7,4
50	238	125	165	304	100	32	12
80	321	150	210	444	125	35	31
100	373	175	245	518	148	36	
150	490	250	320	647	175	49	
200	570	275	394	805	210	56	

Gewichtsangaben enthalten kein Belastungsgewicht.

Maßangaben in mm

Einstelldrücke des Ventils standardmäßig 3-30 mbar
-abweichende Einstellungen gegen Mehrpreis-

Einstelldrücke für Überdruck s. Typblatt KITO DS/SCS K 3 N
Einstelldrücke für Unterdruck s. Typblatt KITO VS/SCS K 5 N

Ohne Baumusterprüfung und -Kennzeichnung.

Änderungen vorbehalten

Standard-Ausführung

Gehäuse / T-Stück	: Polyethylen (PE), Polypropylen (PP) (T-Stück DN 25 St/halarbeschichtet)
Ventilteller / Führungslappen	: Polyethylen (PE), Polypropylen (PP)
Dichtfolie	: FEP,
Deckdichtung	: Gylon
Schrauben / Muttern	: Hastelloy C4 (innen), A2 (außen)
Fremdkörperschutzsieb	: Polyethylen (PE), Polypropylen (PP)
Flanschanschluß	: DIN 2501 PN 10

Verwendung

Nicht explosions sichere Ventilkombination für die Be- und Entlüftung von Behältern in denen nichtbrennbare, aber aggressive Medien, z.B. Säuren lagern.

Nicht geeignet für Medien nach VbF, § 3 Gruppe A der Explosionsgruppen IIA, IIB und IIC.



Leistungsdiagramm: K 0.11 N

Weitere Werkstoffe, Sonderausführungen usw. auf Anfrage !

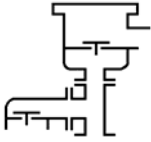

Leistungsdiagramm

KITO VD/oSA

K 11 N

Der Volumenstrom V ist auf die Dichte von Luft mit $\rho = 1,29 \text{ kg/m}^3$ bei $T = 273 \text{ K}$ und einem Druck von $p = 1.013 \text{ mbar}$ bezogen. Für Medien anderer Dichte kann der Gasstrom ausreichend genau mit einer einfachen Näherungsgleichung bestimmt werden:

$$\dot{V} = \dot{V}_b \cdot \sqrt{\frac{\rho_b}{1,29}} \quad \text{bzw.} \quad \dot{V}_b = \dot{V} \cdot \sqrt{\frac{1,29}{\rho_b}}$$

Die Volumenströme ergeben sich bei Drucksteigerungen von 40 % über die Einstelldrücke hinaus (siehe DIN 4119). Bei anderen Drucksteigerungen ist Blatt A 31 zu beachten.

Kennlinien, die durch gekennzeichnet sind, erfordern spezielle Belastungsscheiben.

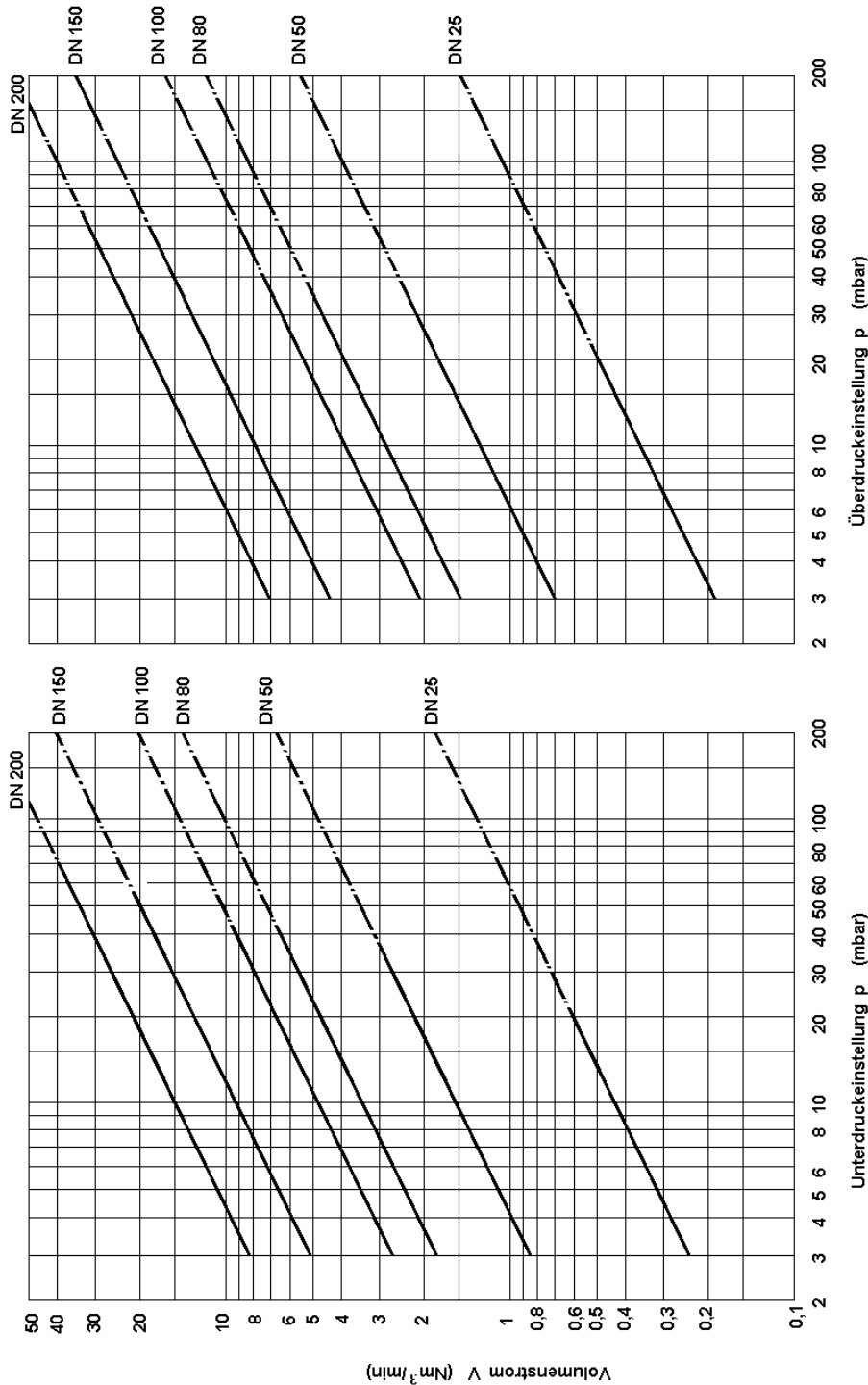

Änderungen vorbehalten

Halar® (E-CTFE) - Beschichtung von KITO-Armaturen (ohne KITO-Sicherung)



Beispiel : KITO VD/Sc

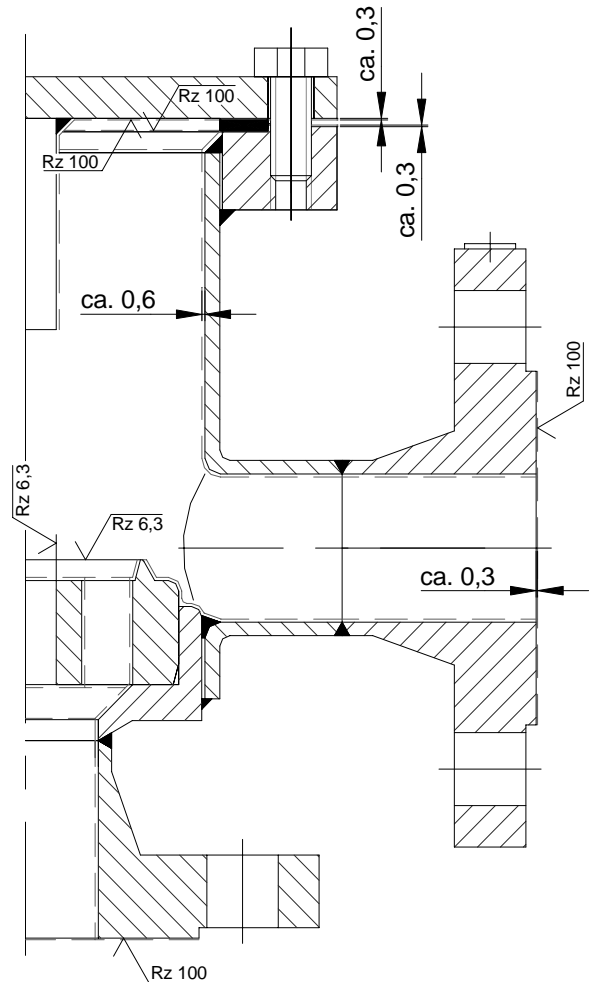

Spezielle Typblätter für KITO-Armaturen mit Beschichtung auf Anforderung

Beschichtungsspezifikation :

Halar® / E-CTFE ist ein thermoplastischer Fluorkunststoff und wird im Pulverbeschichtungsverfahren aufgetragen.

Schichtdicke ca. 0,6 mm, porenfrei und unbrennbar.

Temperaturbeständigkeit -75 bis +150 °C,

Halar ist gegen die meisten techn. Säuren, Basen und Lösungsmittel beständig.

Unbeständig nach derzeitigen Unterlagen gegen Tetrahydrodural und Tetrahydrofuran.

Die Halarbeschichtung ist bei einigen KITO-Typen nicht durchführbar (z.B. KITO VD/o3, VD/T..., VL/T...).

Änderungen vorbehalten

Standard-Ausführung

Ventilgehäuse	: Stahlguß 1.0619, Stahl
E-CTFE-Beschichtung	: innen (elektrisch leitfähig)
Ventilsitz	: Edelstahl 1.4571, PTFE
Ventilsitzdichtkante	: Hastelloy-C4
Spindel / Spindelführung	: Hastelloy-C4
Ronde	: Hastelloy-C4
Ventiltellerdichtung	: PTFE
Belastungsscheibe	: Stahl / E-CTFE-beschichtet, PTFE (b. geringen Einstelldrücken)
Deckeldichtung	: PTFE, HD 3822
Deckelschrauben	: A4
Max. Nennweite	: DN 100

Verwendung

Einsatz für Gase oder Dämpfe, gegen die Gußeisen, Stähle einschließlich Cro-Ni-Mo-Legierungen nicht beständig sind.

Weitere Werkstoffe, Sonderausführungen usw. auf Anfrage !