

# Deflagurationsrohrsicherung KITO RV/N

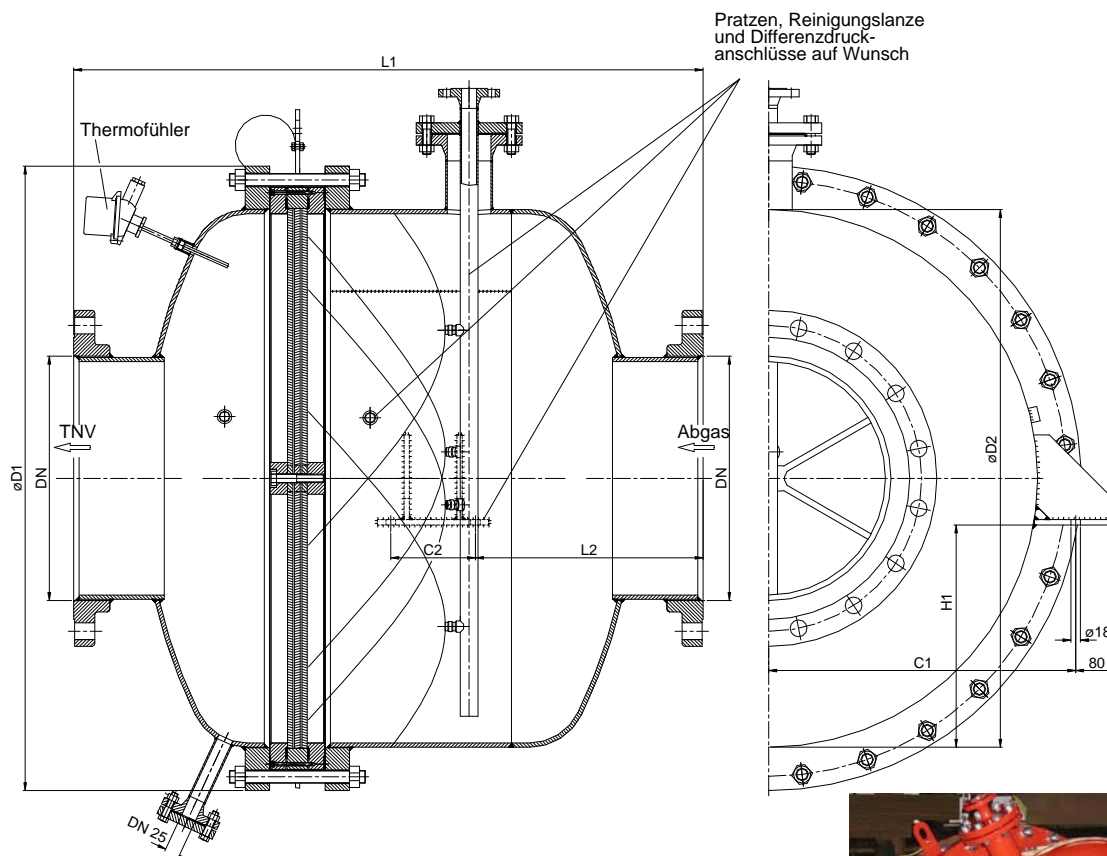
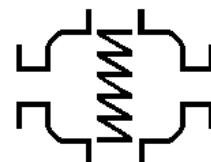

Baumusterprüfung nach  
ATEX 100 a und EN 12874

CE-Kennzeichnung vorhanden

Bestellbeispiel :  
*KITO RV/N 0,7 800/400*  
(Größe 800 DN 400 mit Rostbandspaltweite 0,7 mm)



Größe	DN	ANSI	D1	D2	L1	L2	C1	C2	H1	L/D**	kg* (DN)	kg* (ANSI)
800	400	16"	1015	813	900	295	487	130	316	10	540	
	500	20"									560	
1000	400	16"	1180	1016	1190	405	580	210	420	50	824	862
	500	20"									821	879
	600	24"									839	939

Maßangaben in mm

\* Gewichtsangaben gelten nur für die Standard-Ausführung  
\*\* Verhältnis von Rohrleitungslänge zu Rohrmenn Durchmesser

Änderungen vorbehalten

Leistungsdiagramm: H 0.26 N

## Standard-Ausführung

Gehäuse : Stahl, Edelstahl 1.4301 / 1.4571  
KITO-Sicherung : 2 fach gerade -Größe 800-  
3 fach gerade -Größe 1000-  
(austauschbar)  
Spaltweite 0,7 mm  
Rostkäfig : Stahl, Edelstahl 1.4301 / 1.4571  
KITO-Roste : Edelstahl 1.4310 / 1.4571  
Thermofühler : 2x PT100 (optional)  
Kondensatabflußstutzen : blindgefloscht  
Flanschanschlüsse : DIN EN 1092-1 PN 10 Form A,  
ANSI 150 lbs.RF

## Verwendung

Zwischenarmatur, Einbau vorwiegend als Deflagurationsrohrsicherung in Rohrleitungen zu thermischen Nachverbrennungsanlagen für Dampf/Luft-Gas/Luftgemische. Die Rostbandspaltweite ist bei Gemischen mit einer Normspaltweite > 0,9 mm = 0,7 mm. Die max. Rohrlänge von der KITO-Sicherung bis zur Zündquelle ist begrenzt. Es dürfen nur Rohrleitungen ≤ der Armaturenennweite (DN) angeschlossen werden. Die Thermofühler dienen zum Auslösen einer Notfunktion = Absperrern oder Inertisieren des Gasstromes, wenn an der KITO-Sicherung ein Nachbrand detektiert wird.

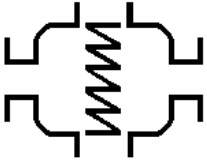

# Druckverlustdiagramm KITO RV/N H 26 N

Der Volumenstrom  $\dot{V}$  ist auf die Dichte von Luft mit  $\rho = 1,29 \text{ kg/m}^3$  bei  $T = 273 \text{ K}$  und einem Druck von  $p = 1.013 \text{ mbar}$  bezogen.  
Für Medien anderer Dichte kann der Gasstrom ausreichend genau mit einer einfachen Näherungsgleichung bestimmt werden:

$$\dot{V} = \dot{V}_b \cdot \sqrt{\frac{\rho_b}{1,29}} \quad \text{bzw.} \quad \dot{V}_b = \dot{V} \cdot \sqrt{\frac{1,29}{\rho_b}}$$

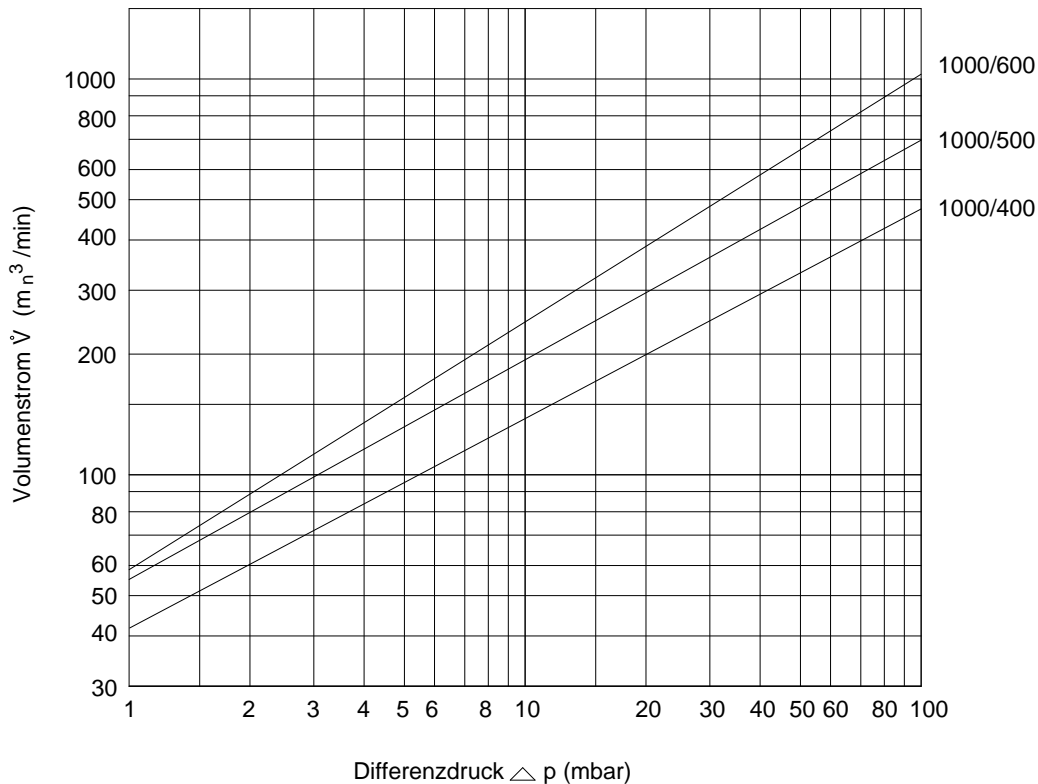
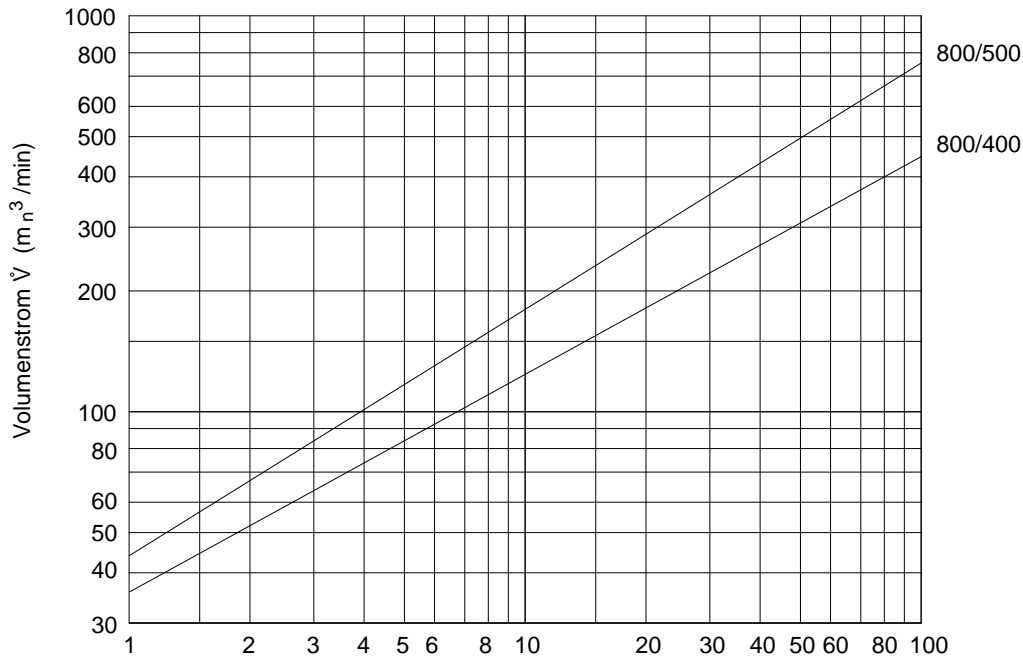

Änderungen vorbehalten