

Kombiniertes Schnellausgleichventil

KITO VD/o3

(ohne KITO-Sicherung)

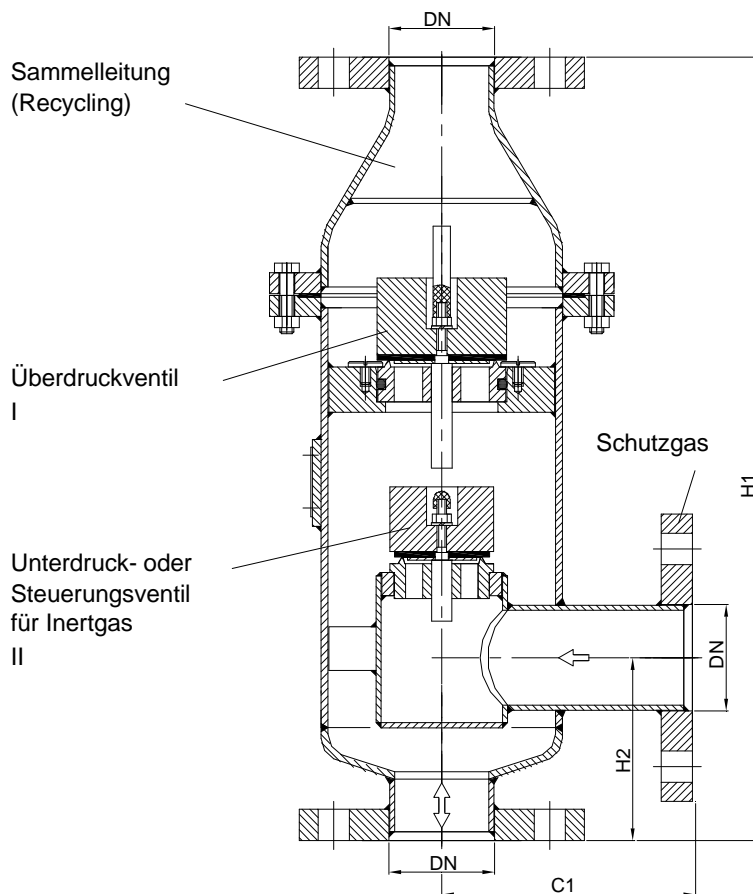
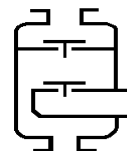

DN	ANSI	C1	H1	H2	kg	Einstellung I mbar		Einstellung II mbar	
						min.*	max.**	min.*	max.**
50	2"	145	450	105	20	2,0	140	2,9	75
80	3"	175	595	163	45	1,6	95	2,0	115
100	4"	190	600	190	54	1,6	85	1,6	100

ohne Baumusterprüfung und
CE-Kennzeichnung

Einstelldruck des Ventils standardmäßig 10-30 mbar
-abweichende Einstellungen gegen Mehrpreis-

* Werkstoff : PE /1.4571 (bis 10 mbar)

** Werkstoff : Stahl oder Edelstahl 1.4571

Maßangaben in mm

Gewichtsangaben enthalten kein Belastungsgewicht und gelten nur für die Standard-Ausführung

Änderungen vorbehalten

Leistungsdiagramm: F 0.18 N

Standard-Ausführung

Gehäuse / Stutzen : Stahl, Edelstahl 1.4571
 Ventilsitze / Ventilspindeln : Edelstahl 1.4571
 Ventiltellerdichtungen : Perbunan, Viton, PTFE
 Gehäusedichtung : HD 3822, PTFE
 Flanschanschlüsse : DIN 2576 PN 10 (DIN EN 1092-1),
 ANSI 150 lbs. RF

Verwendung

Druckausgleichventil, vorzugsweise für nicht brennbare, unter Schutzgas gelagerte Flüssigkeiten, zur Be- und Entlüftung von Festdachtanks und oberirdischen Behältern, mit seitlichem Anschluß für Schutzgasleitung und einem dritten Flanschstutzen, z. B. für Anschluß an Sammelleitung, zur Gaspendelung oder Abluftverbrennung.
 Das Überdruckventil verhindert unnötige Schutzgasverluste. Das Steuerventil regelt automatisch die Schutzgaszufuhr und den Schutzgasdruck im Behälter.
 Maximaler Vordruck siehe Einstellung II.

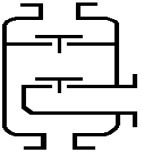

Leistungsdiagramm

KITO VD/o3

F 18 N

Der Volumenstrom V ist auf die Dichte von Luft mit $\rho = 1,29 \text{ kg/m}^3$ bei $T = 273 \text{ K}$ und einem Druck von $p = 1,013 \text{ mbar}$ bezogen. Für Medien anderer Dichte kann der Gasstrom ausreichend genau mit einer einfachen Näherungsgleichung bestimmt werden:

$$\dot{V} = \dot{V}_b \cdot \sqrt{\frac{\rho_b}{1,29}} \quad \text{bzw.} \quad \dot{V}_b = \dot{V} \cdot \sqrt{\frac{1,29}{\rho_b}}$$

Die Volumenströme ergeben sich bei Drucksteigerungen von 40 % über die Einstelldrücke hinaus (siehe DIN 4119).

Bei anderen Drucksteigerungen ist Blatt A 31 zu beachten.

Kennlinien, die durch gekennzeichnet sind, erfordern spezielle Belastungsscheiben.

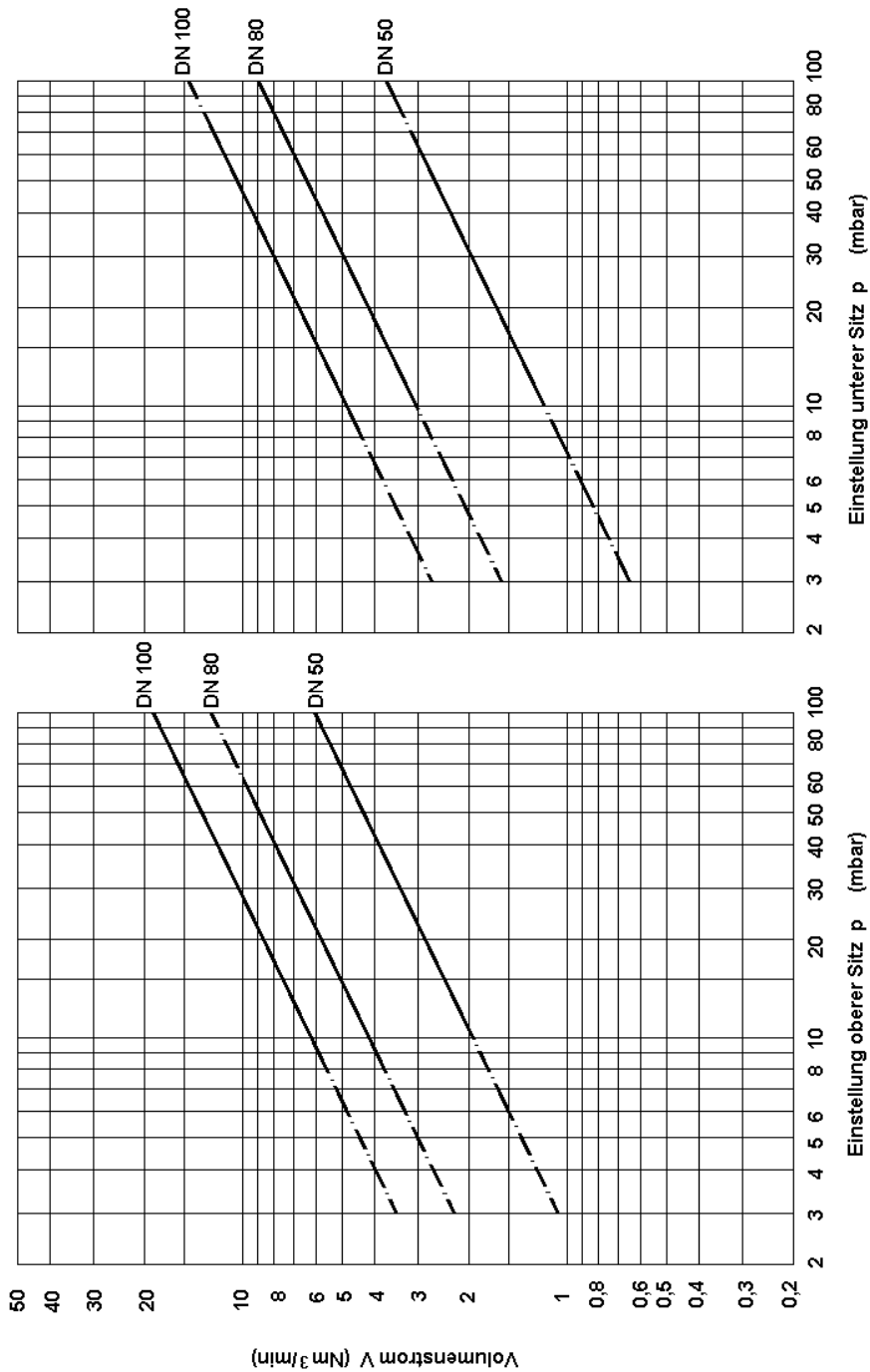

Änderungen vorbehalten

Kombiniertes Schnellausgleichventil KITO VD/Ka 2

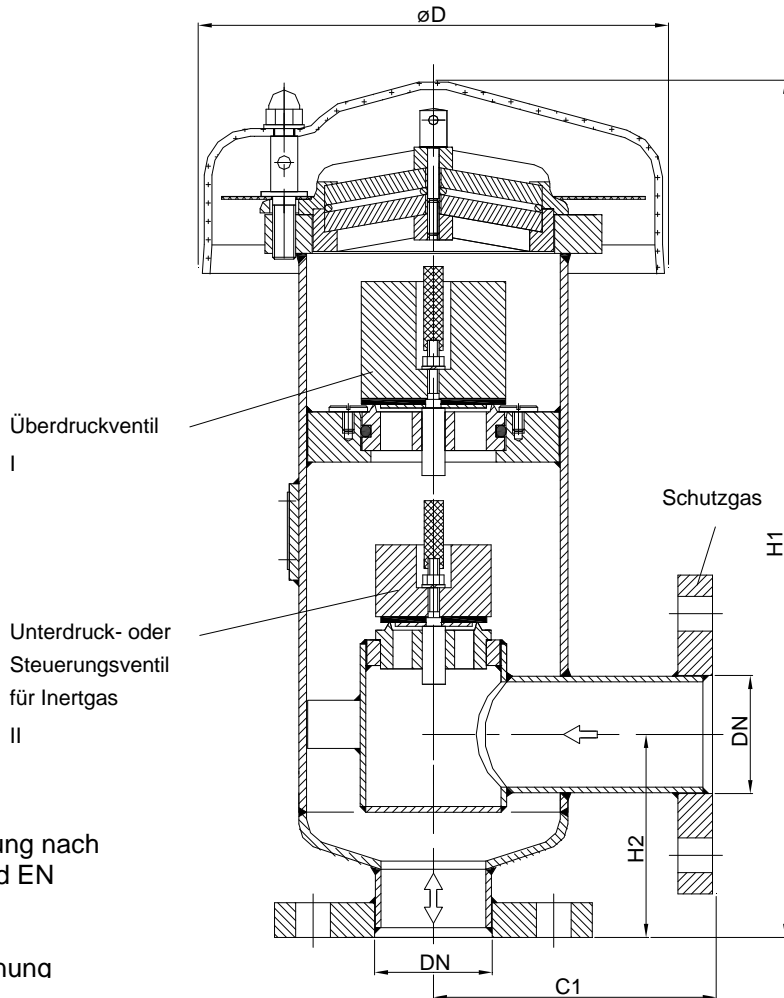
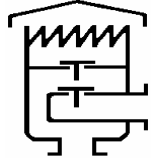

Baumusterprüfung nach
ATEX 100 a und EN
12874

CE -Kennzeichnung

DN	ANSI	D1	H1	H2	C1	Einstellung I mbar	Einstellung II mbar	kg
50	2"	240	445	105	145	3,3 * – 105,0 **	3,1 * – 75,0 **	25
80	3"	290	570	163	175	2,4 * – 60,0 **	2,0 * – 115,0 **	45

Gewichtsangaben enthalten kein Belastungsgewicht und gelten nur für die Standard-Ausführung.

Einstelldruck des Ventils standardmäßig 10-30 mbar
-abweichende Einstellungen gegen Mehrpreis-

* Werkstoff : PE /1.4571 (bis 10 mbar)

** Werkstoff : Stahl oder Edelstahl 1.4571

Änderungen vorbehalten

Leistungsdiagramm: F 0.20 N

Standard-Ausführung

Gehäuse	: Stahl, Edelstahl 1.4571
Ventilsitz / Ventilspindel	: Edelstahl 1.4571
Ventiltellerdichtung	: Perbunan, Viton, PTFE
KITO-Sicherung	: 2 fach, Dachform; (austauschbar) Spaltweite 0,5 mm,
Rostkäfig (DN 50)	: 1.4408, 1.4571
Rostkäfig (DN 80)	: 1.4571
Rostband	: Edelstahl 1.4571, Band 0,15x10 mm
Abdeckhaube	: Acrylglas
Fremdkörperschutzsieb	: Polyamid 6
Flanschanschluß	: DIN 2576 PN 10 (DIN EN 1092-1), ANSI 150 lbs. RF

Verwendung

Endarmatur, zur Be- und Entlüftung von Festdachtanks und oberirdischen Behältern, vorwiegend für unter Schutzgas gelagerte Flüssigkeiten. Mit seitlichem Anschluß für Schutzgasleitung (Unterdruckausgleich). Das Überdruckventil verhindert die Entstehung von unzulässigem Überdruck und das Steuerventil regelt selbständig die Schutzgaszufuhr und den Schutzgasdruck im Lagerbehälter.

Weitere Nennweiten, Werkstoffe, Sonderausführungen, Beheizungen usw. auf Anfrage !

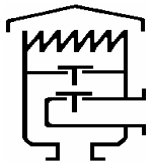

Leistungsdiagramm KITO VD/Ka 2 F 20 N

Der Volumenstrom V ist auf die Dichte von Luft mit $\rho = 1,29 \text{ kg/m}^3$ bei $T = 273 \text{ K}$ und einem Druck von $p = 1.013 \text{ mbar}$ bezogen. Für Medien anderer Dichte kann der Gasstrom ausreichend genau mit einer einfachen Näherungsgleichung bestimmt werden:

$$\dot{V} = \dot{V}_b \cdot \sqrt{\frac{\rho_b}{1,29}} \quad \text{bzw.} \quad \dot{V}_b = \dot{V} \cdot \sqrt{\frac{1,29}{\rho_b}}$$

Die Volumenströme ergeben sich bei Drucksteigerungen von 40 % über die Einstelldrücke hinaus (siehe DIN 4119). Bei anderen Drucksteigerungen ist Blatt A 31 zu beachten.

Kennlinien, die durch gekennzeichnet sind, erfordern spezielle Belastungsscheiben.

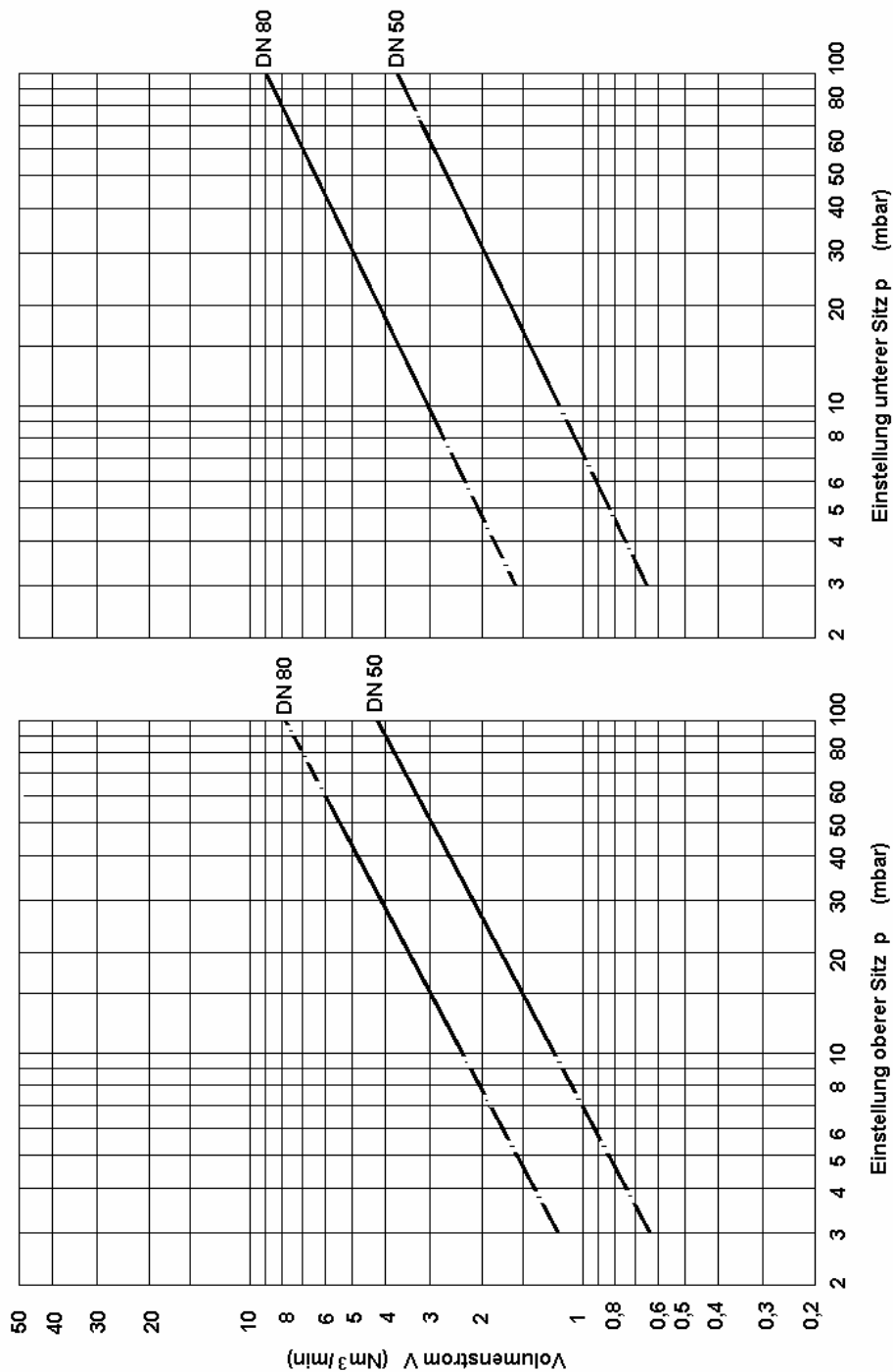

Änderungen vorbehalten

Schnellausgleichventil

KITO VD/TA

(ohne KITO-Sicherung)

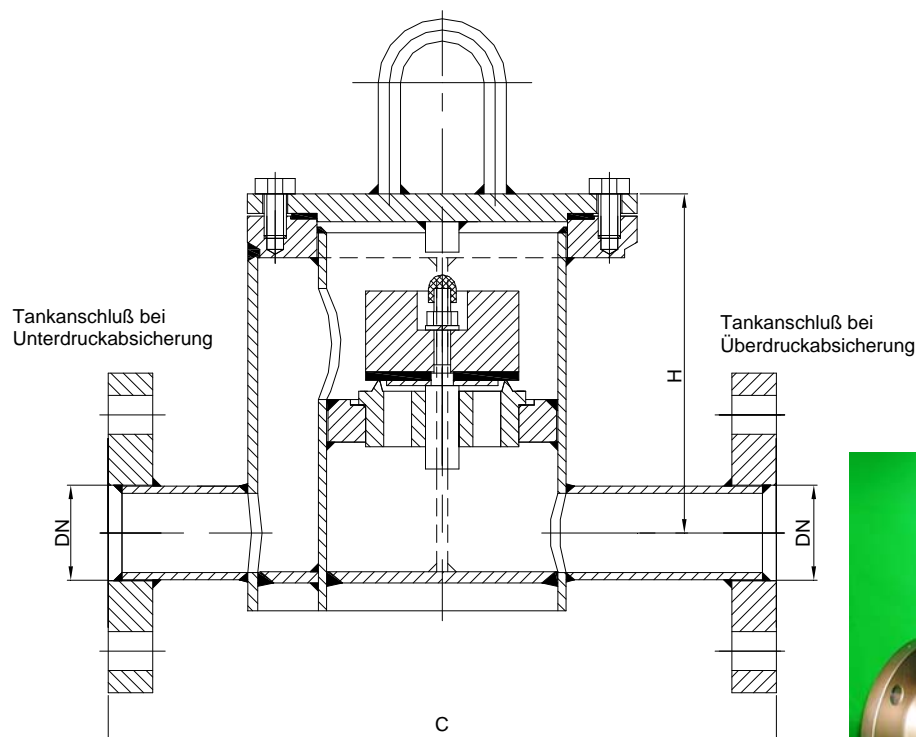
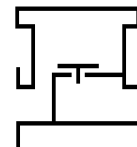

DN	ANSI	C	H	kg	Einstelldruck in mbar	
					min.*	max.**
25	1"	240	200	10	2,5	105
32	1 1/4"	240	212	12	2,5	95
40	1 1/2"	350	272	18	1,8	300
50	2"	350	267	19	1,8	270
65	2 1/2"	350	287	20	1,5	165
80	3"	350	325	25	1,6	195
100	4"	450	357	30	1,6	260
125	5"	500	394	35	1,4	215
150	6"	550	441	42	1,7	230

Gewichtsangaben enthalten kein Belastungsgewicht und gelten nur für die Standard-Ausführung.

Einstelldruck des Ventils standardmäßig 7-30 mbar -abweichende Einstellungen gegen Mehrpreis-

* Werkstoff : PE /1.4571 (bis 7 mbar)

** Werkstoff : Stahl oder Edelstahl 1.4571

Ohne Baumusterprüfung und
CE-Kennzeichnung.

Baulänge kann auf Kundenwunsch an örtliche Verhältnisse angepaßt werden.

Maßangaben in mm

Änderungen vorbehalten

Leistungsdiagramm: F 0.30 N

Standard-Ausführung

Gehäuse / Deckel : Stahl, Edelstahl 1.4571
 Ventilsitz / Ventilspindel : Edelstahl 1.4571
 Ventiltellerdichtung : Perbunan, Viton, PTFE
 Deckeldichtung : HD 3822, PTFE
 Flanschanschlüsse : DIN 2576 PN 10 (DIN EN 1092-1),
 ANSI 150 lbs. RF

Verwendung

Zwischenarmatur mit Be- oder Entlüftungsventilfunktion für Behälter.
 Vorzugsweise zum Einbau in Rohrleitungen.
 Je nach Einbau als Über- oder Unterdruckventil einzusetzen.
 Auch als Rückschlagsicherung oder Überströmventil zu verwenden.

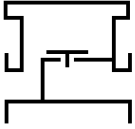

Leistungsdiagramm

KITO VD/TA

F 30 N

Der Volumenstrom \dot{V} ist auf die Dichte von Luft mit $\rho = 1,29 \text{ kg/m}^3$ bei $T = 273 \text{ K}$ und einem Druck von $p = 1,013 \text{ mbar}$ bezogen. Für Medien anderer Dichte kann der Gasstrom ausreichend genau mit einer einfachen Näherungsgleichung bestimmt werden:

$$\dot{V} = \dot{V}_b \cdot \sqrt{\frac{\rho_b}{1,29}} \quad \text{bzw.} \quad \dot{V}_b = \dot{V} \cdot \sqrt{\frac{1,29}{\rho_b}}$$

Die Volumenströme ergeben sich bei Drucksteigerungen von 40 % über die Einstelldrücke hinaus (siehe DIN 4119).

Bei anderen Drucksteigerungen ist Blatt A 32 zu beachten.

Kennlinien, die durch  gekennzeichnet sind, erfordern spezielle Belastungsscheiben.

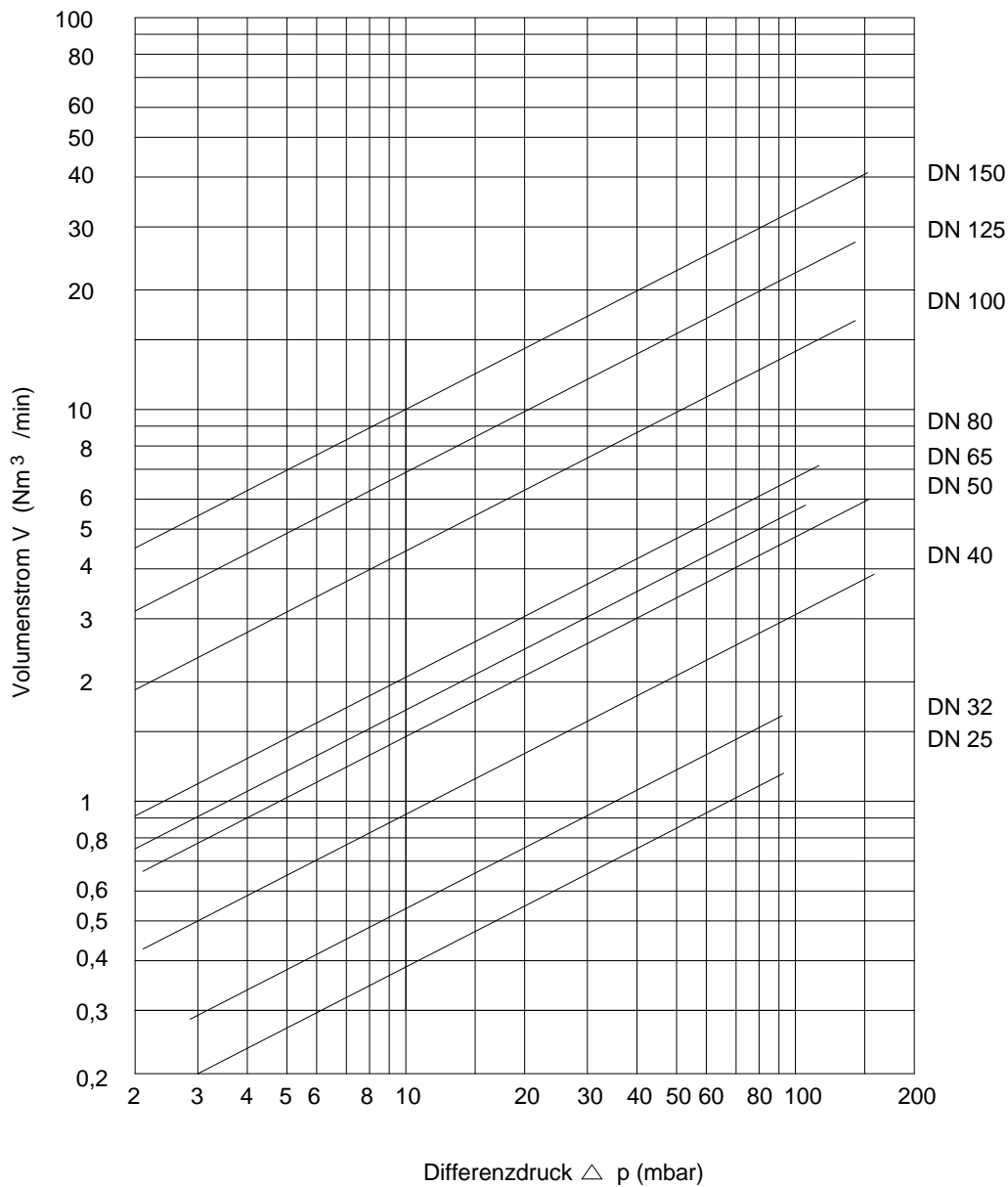

Änderungen vorbehalten

Tanklüftungsventil

KITO VD/TG

(ohne KITO-Sicherung)

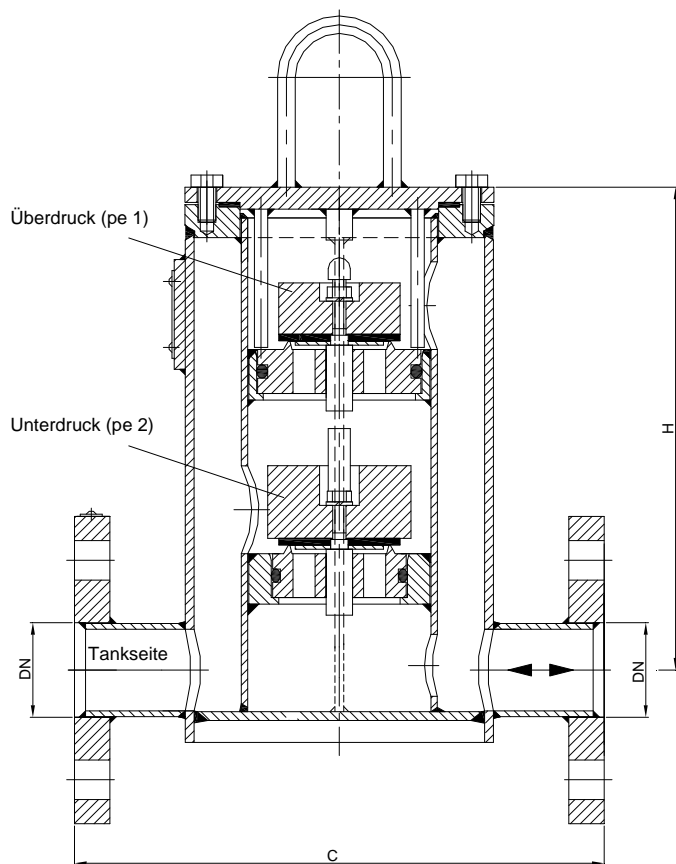
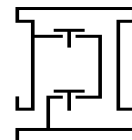

DN	ANSI	C	H	kg	Einstelldruck pe1		Einstelldruck pe2	
					min.*	max.**	min.*	max.**
25	1"	240	210	10	2,5	72	2,9	93
32	1 1/4"	240	220	12	2,5	70	2,9	91
40	1 1/2"	350	308	18	1,8	210	2,1	158
50	2"	350	308	19	1,8	205	2,1	154
65	2 1/2"	350	316	20	1,5	141	1,7	105
80	3"	350	364	25	1,7	155	1,7	120
100	4"	450	415	30	1,6	240	1,4	140
125	5"	500	400	35	1,4	215	1,7	140
150	6"	550	441	42	1,7	235	1,9	155

Gewichtsangaben enthalten kein Belastungsgewicht und gelten nur für die Standard-Ausführung

Einstelldruck des Ventils Standardmäßig 7,5-30 mbar
-abweichende Einstellungen gegen Mehrpreis-

* Werkstoff : PE /1.4571 (bis 7,5 mbar)
** Werkstoff : Stahl oder Edelstahl1.4571

Ohne Baumusterprüfung und
CE-Kennzeichnung.

Baulänge kann auf Kundenwunsch an örtliche Verhältnisse angepaßt werden.

Maßangaben in mm

Änderungen vorbehalten

Leistungsdiagramm: F 0.31 N

Standard-Ausführung

Gehäuse / Deckel : Stahl, Edelstahl 1.4571
Ventilsitz / Ventilspindel : Edelstahl 1.4571
Ventiltellerdichtung : Perbunan, Viton, PTFE
Deckeldichtung : HD 3822, PTFE
Flanschanschlüsse : DIN 2576 PN 10 (DIN EN 1092-1),
ANSI 150 lbs. RF

Verwendung

Zwischenarmatur mit Be- und Entlüftungs-Ventilfunktion für Behälter. Vorzugsweise zum Einbau in Rohrleitungen.

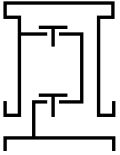

Leistungsdiagramm

KITO VD/TG

F 31 N

Der Volumenstrom V ist auf die Dichte von Luft mit $\rho = 1,29 \text{ kg/m}^3$ bei $T = 273 \text{ K}$ und einem Druck von $p = 1,013 \text{ mbar}$ bezogen. Für Medien anderer Dichte kann der Gasstrom ausreichend genau mit einer einfachen Näherungsgleichung bestimmt werden:

$$\dot{V} = \dot{V}_b \cdot \sqrt{\frac{\rho_b}{1,29}} \quad \text{bzw.} \quad \dot{V}_b = \dot{V} \cdot \sqrt{\frac{1,29}{\rho_b}}$$

Die Volumenströme ergeben sich bei Drucksteigerungen von 40 % über die Einstelldrücke hinaus (siehe DIN 4119). Bei anderen Drucksteigerungen ist Blatt A 32 zu beachten.

Kennlinien, die durch gekennzeichnet sind, erfordern spezielle Belastungsscheiben.

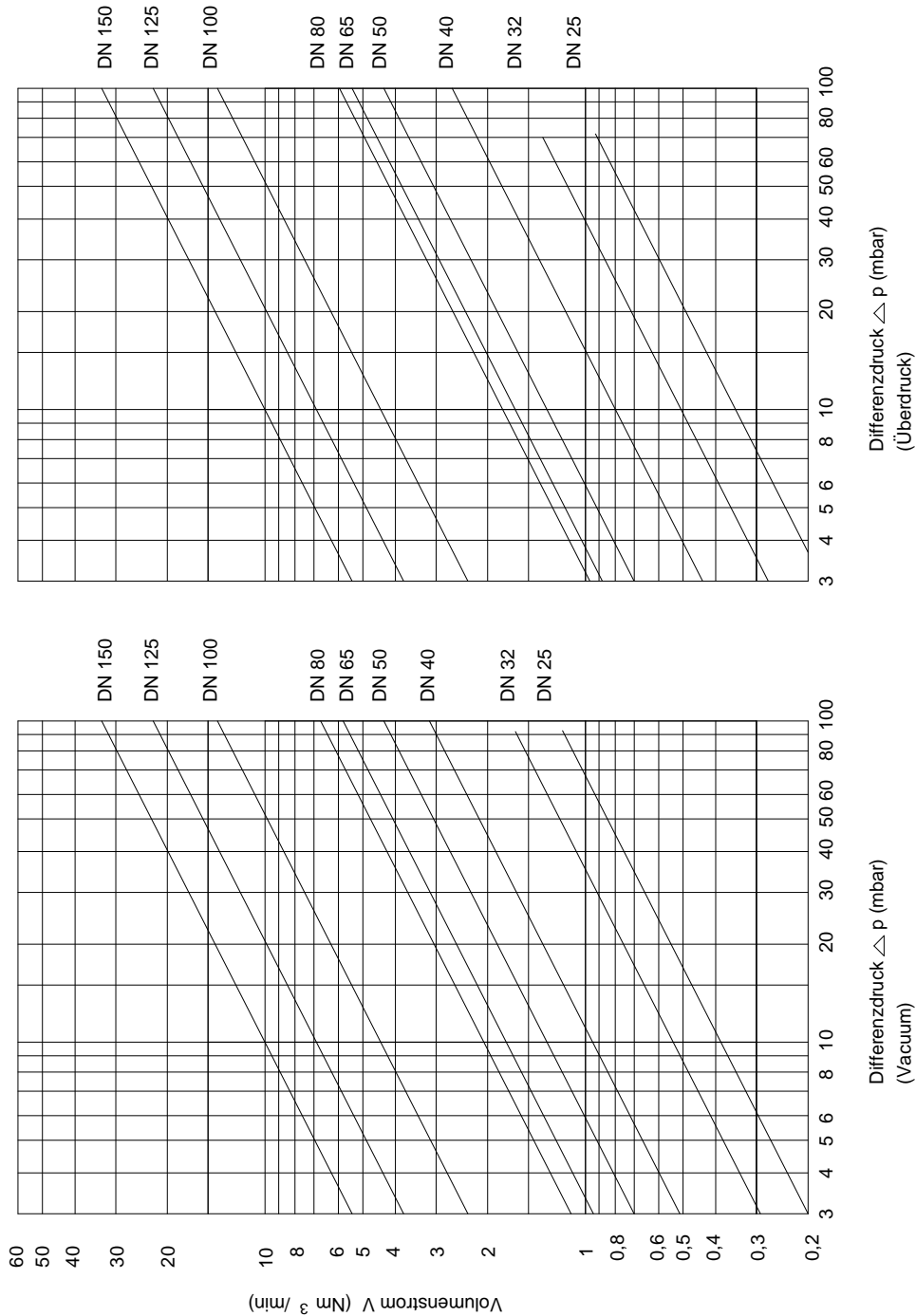

Änderungen vorbehalten

Tanklüftungsventil

KITO VD/TL

(ohne KITO-Sicherung)

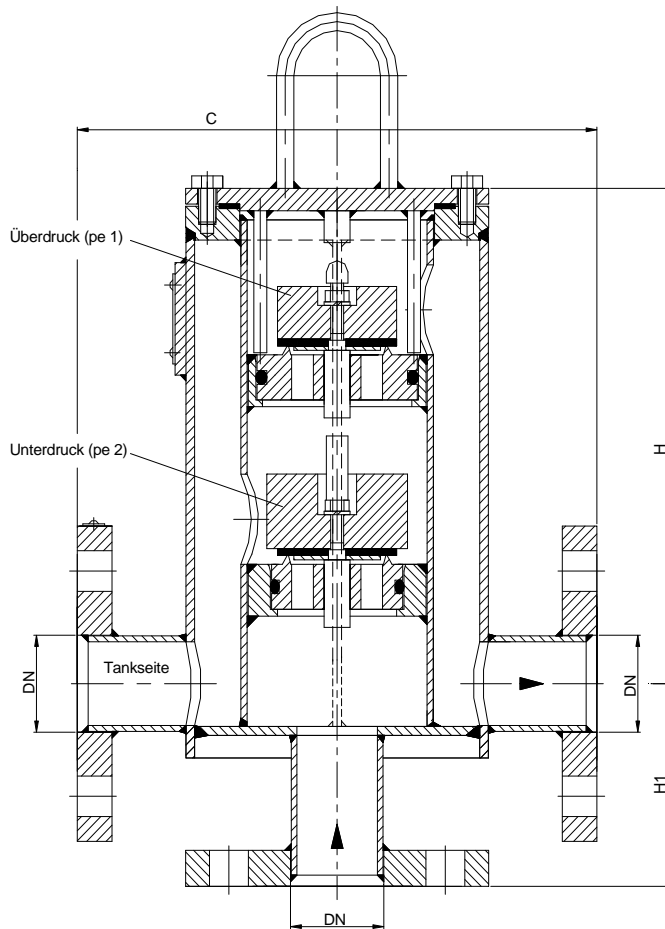
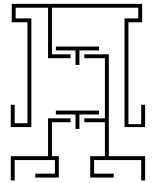

DN	ANSI	C	H	H1	kg	Einstelldruck pe1		Einstelldruck pe2	
						min.*	max.**	min.*	max.**
25	1"	240	210	90	13	2,5	72	2,9	93
32	1 1/4"	240	220	90	16	2,5	70	2,9	91
40	1 1/2"	350	308	120	29	1,8	210	2,1	158
50	2"	350	308	120	31	1,8	205	2,1	154
65	2 1/2"	350	316	120	33	1,5	141	1,7	105
80	3"	350	364	130	40	1,7	155	1,7	120
100	4"	450	415	150		1,6	240	1,4	140
125	5"	500	400	160		1,4	215	1,7	140
150	6"	550	441	180		1,7	235	1,9	155

Gewichtsangaben enthalten kein Belastungsgewicht und gelten nur für die Standard-Ausführung.

Einstelldruck des Ventils
Standardmäßig 7,5-30 mbar
-abweichende Einstellungen gegen Mehrpreis-

* Werkstoff : PE /1.4571
(bis 7,5 mbar)

** Werkstoff : Stahl oder
Edelstahl 1.4571

Ohne Baumusterprüfung und
CE-Kennzeichnung.

Baulänge kann auf Kundenwunsch an örtliche Verhältnisse angepaßt werden.

Maßangaben in mm

Änderungen vorbehalten

Leistungsdiagramm: F 0.32 N

Standard-Ausführung

Gehäuse / Deckel : Stahl, Edelstahl 1.4571
 Ventilsitz / Ventilspindel : Edelstahl 1.4571
 Ventiltellerdichtung : Perbunan, Viton, PTFE
 Deckeldichtung : HD 3822, PTFE
 Flanschanschlüsse : DIN 2576 PN 10 (DIN EN 1092-1),
 ANSI 150 lbs. RF

Verwendung

Zwischenarmatur mit Be- und Entlüftungs-Ventilfunktion für Behälter, vorzugsweise zum Einbau in Rohrleitungen. Die Abluft wird über eine Rohrleitung abgeführt. Die Belüftung erfolgt ebenfalls über eine Rohrleitung, die vorzugsweise für eine Schutzgaszuführung vorgesehen wird.

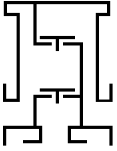

Leistungsdiagramm

KITO VD/TL

F 32 N

Der Volumenstrom V ist auf die Dichte von Luft mit $\rho = 1,29 \text{ kg/m}^3$ bei $T = 273 \text{ K}$ und einem Druck von $p = 1.013 \text{ mbar}$ bezogen. Für Medien anderer Dichte kann der Gasstrom ausreichend genau mit einer einfachen Näherungsgleichung bestimmt werden:

$$\dot{V} = \dot{V}_b \cdot \sqrt{\frac{\rho_b}{1,29}} \quad \text{bzw.} \quad \dot{V}_b = \dot{V} \cdot \sqrt{\frac{1,29}{\rho_b}}$$

Die Volumenströme ergeben sich bei Drucksteigerungen von 40 % über die Einstelldrücke hinaus (siehe DIN 4119).

Bei anderen Drucksteigerungen ist Blatt A 32 zu beachten.

Kennlinien, die durch gekennzeichnet sind, erfordern spezielle Belastungsscheiben.

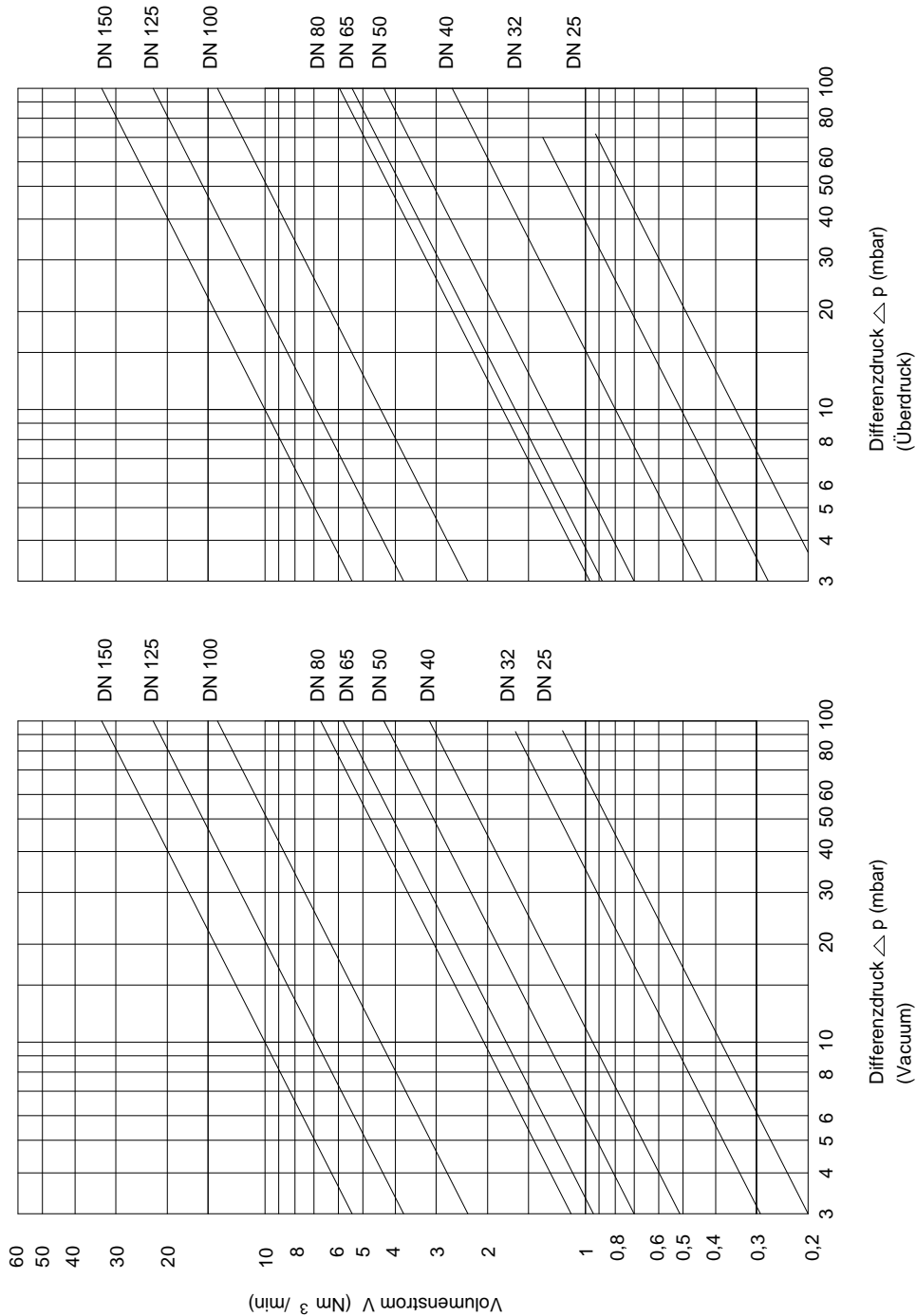

Änderungen vorbehalten

Tanklüftungsventil

KITO VD/T

(ohne KITO-Sicherung)

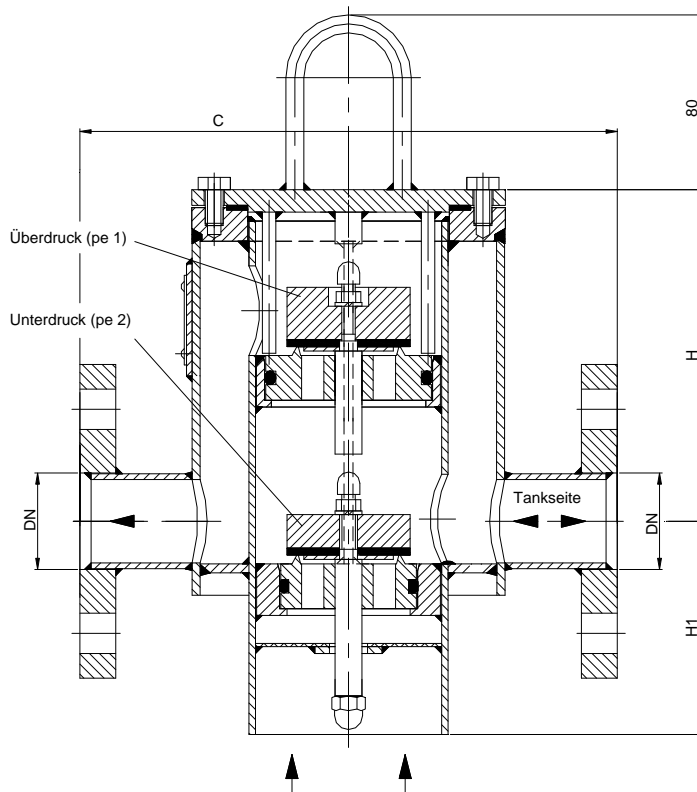
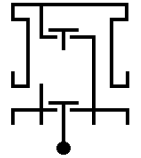

DN	ANSI	C	H	H1	kg	Einstelldruck pe1		Einstelldruck pe2	
						min.*	max.**	min.*	max.**
25	1"	240	155	80	11	2,5	72	2,9	93
32	1 1/4"	240	148	80	14	2,5	70	2,9	91
40	1 1/2"	350	206	92	28	1,8	210	2,1	158
50	2"	350	208	97	30	1,8	205	2,1	154
65	2 1/2"	350	209	105	31	1,5	141	1,7	105
80	3"	350	249	158	36	1,7	155	1,7	120
100	4"	450	271	166		1,6	240	1,4	140
125	5"	500	314	228		1,4	215	1,7	140
150	6"	550	355	250		1,7	235	1,9	155

Gewichtsangaben enthalten kein Belastungsgewicht und gelten nur für die Standard-Ausführung

Einstelldruck des Ventils
Standardmäßig 7,5-30 mbar
-abweichende Einstellungen gegen
Mehrpreis-

* Werkstoff : PE /1.4571 (bis 7,5 mbar)
** Werkstoff : Stahl oder Edelstahl 1.4571

Ohne Baumusterprüfung und
CE-Kennzeichnung.

Baulänge kann auf Kundenwunsch an örtliche Verhältnisse angepasst werden.

Maßangaben in mm

Änderungen vorbehalten

Leistungsdiagramm: F 0.33 N

Standard-Ausführung

Gehäuse / Deckel : Stahl, Edelstahl 1.4571
Ventilsitz / Ventilspindel : Edelstahl 1.4571
Ventiltellerdichtung : Perbunan, Viton, PTFE
Deckeldichtung : HD 3822, PTFE
Flanschanschlüsse : DIN 2576 PN 10 (DIN EN 1092-1),
ANSI 150 lbs. RF

Verwendung

Zwischenarmatur mit Be- und Entlüftungs-Ventilfunktion für Behälter, vorzugsweise zum Einbau in Rohrleitungen. Die Abluft wird dabei über eine Rohrleitung abgeführt, während die Belüftung aus der Atmosphäre erfolgt.

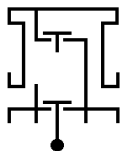

Leistungsdiagramm KITO VD/T F 33 N

Der Volumenstrom V ist auf die Dichte von Luft mit $\rho = 1,29 \text{ kg/m}^3$ bei $T = 273 \text{ K}$ und einem Druck von $p = 1,013 \text{ mbar}$ bezogen. Für Medien anderer Dichte kann der Gasstrom ausreichend genau mit einer einfachen Näherungsgleichung bestimmt werden:

$$\dot{V} = \dot{V}_b \cdot \sqrt{\frac{\rho_b}{1,29}} \quad \text{bzw.} \quad \dot{V}_b = \dot{V} \cdot \sqrt{\frac{1,29}{\rho_b}}$$

Die Volumenströme ergeben sich bei Drucksteigerungen von 40 % über die Einstelldrücke hinaus (siehe DIN 4119). Bei anderen Drucksteigerungen ist Blatt A 32 zu beachten.

Kennlinien, die durch gekennzeichnet sind, erfordern spezielle Belastungsscheiben.

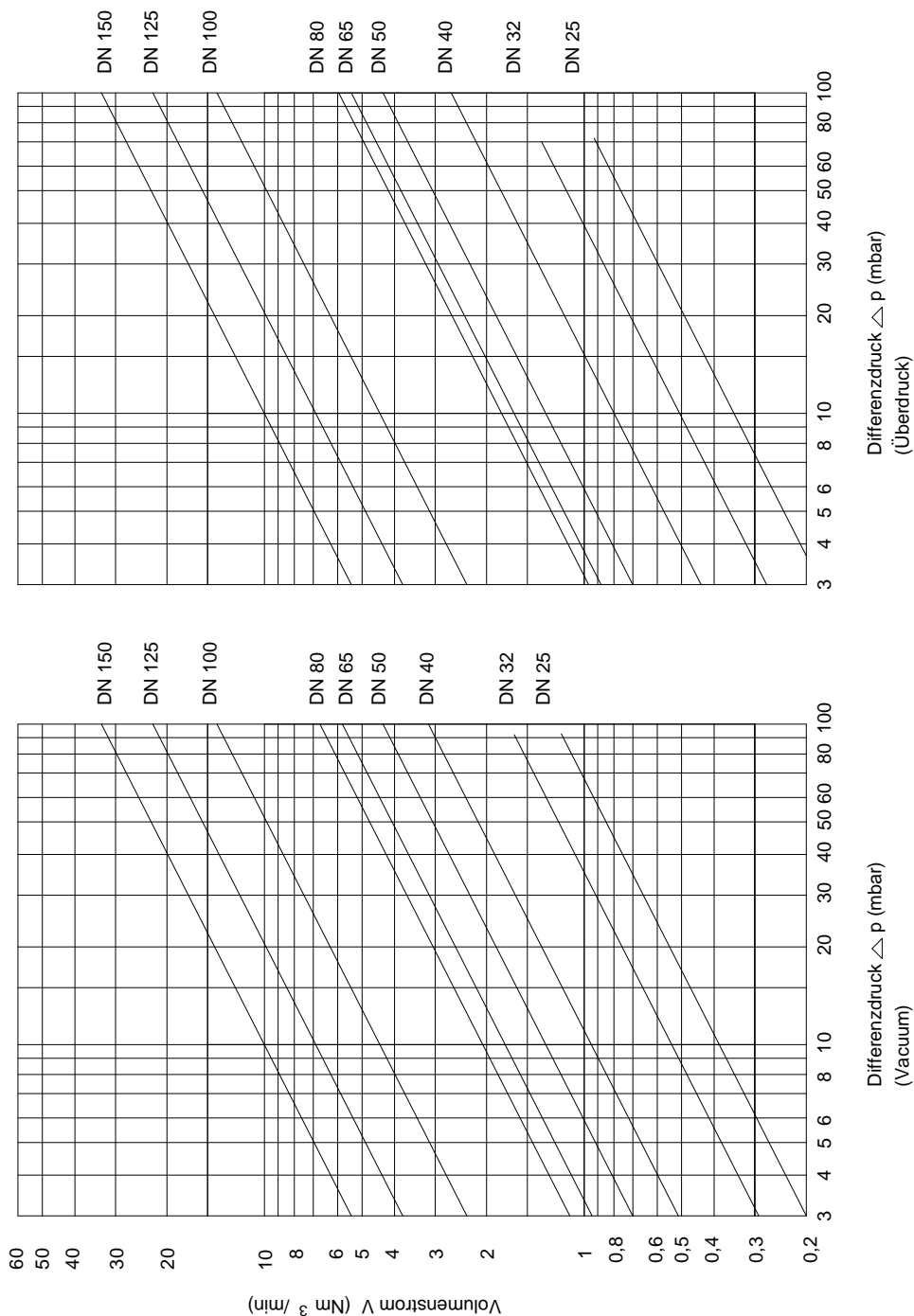

Änderungen vorbehalten

Tanklüftungsventil KITO VD/T3

(ohne KITO-Sicherung)

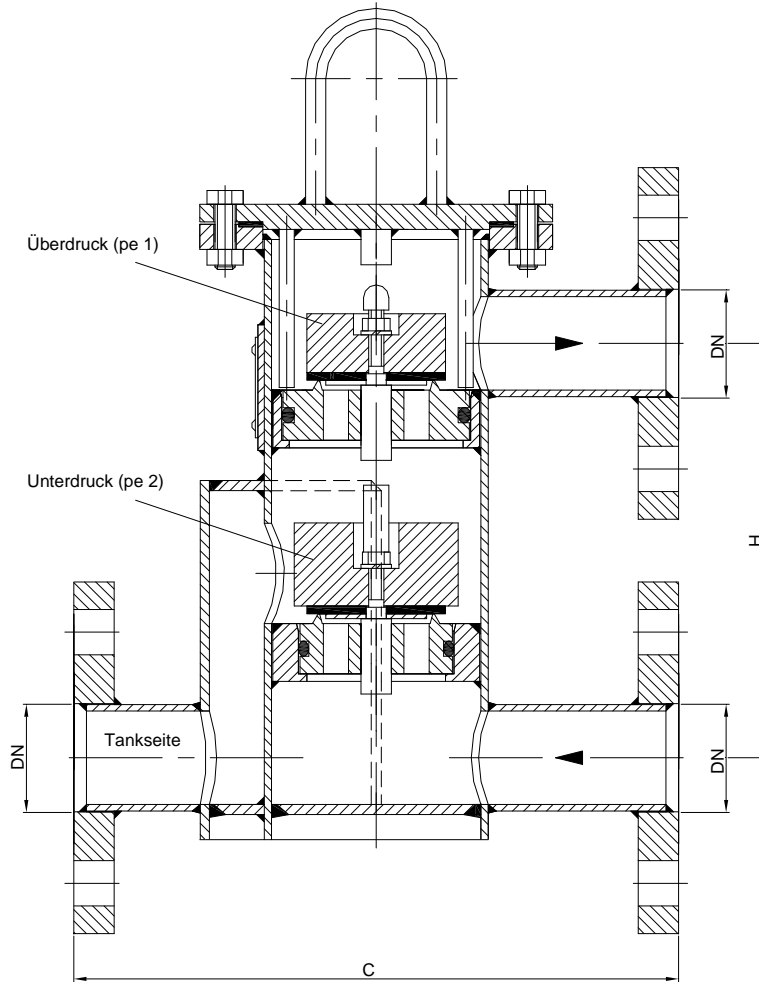
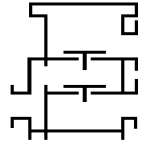

DN	ANSI	C	H	kg	Einstelldruck pe1		Einstelldruck pe2	
					min.*	max.**	min.*	max.**
25	1"	240	150	12	2,5	72	2,9	93
32	1 1/4"	240	165	14	2,5	70	2,9	91
40	1 1/2"	350	195	26	1,8	210	2,1	158
50	2"	350	204	27	1,8	205	2,1	154
65	2 1/2"	350	224	31	1,5	141	1,7	105
80	3"	350	253	36	1,7	155	1,7	120
100	4"	450	279	40	1,6	240	1,4	140
125	5"	500	332	48	1,4	215	1,7	140
150	6"	550	387	59	1,7	235	1,9	155

Gewichtsangaben enthalten kein Belastungsgewicht und gelten nur für die Standard-Ausführung

Einstelldruck des Ventils
standardmäßig 7,5-30 mbar
-abweichende Einstellungen gegen Mehrpreis-

- * Werkstoff : PE /1.4571 (bis 7,5 mbar)
- ** Werkstoff : Stahl oder Edelstahl 1.4571

Ohne Baumusterprüfung und
CE-Kennzeichnung.

Baulänge kann auf Kundenwunsch an örtliche Verhältnisse angepaßt werden.

Maßangaben in mm

Änderungen vorbehalten

Leistungsdiagramm: F 0.37 N

Standard-Ausführung

- Gehäuse / Deckel : Stahl, Edelstahl 1.4571
- Ventilsitz / Ventilspindel : Edelstahl 1.4571
- Ventiltellerdichtung : Perbunan, Viton, PTFE
- Deckeldichtung : HD 3822, PTFE
- Flanschanschlüsse : DIN 2576 PN 10 (DIN EN 1092-1), ANSI 150 lbs. RF

Verwendung

Zwischenarmatur mit Be- und Entlüftungsfunktion zur Verwendung an Festdachtanks und Behältern. Mit einem seitlichen Anschluß für den Tankstutzen, einem unteren Flanschanschluß für eine Belüftungsleitung und einem oberen Flanschanschluß für eine Entlüftungsleitung. Das untere Ventil kann zur automatischen Regelung einer Schutzgaszuführung (z.B. Stickstoff) eingesetzt werden. Bei brennbaren Flüssigkeiten ist zwischen Tank und KITO VD/T3 eine Detonationssicherung, z.B. KITO EFA-Det-... anzuordnen.

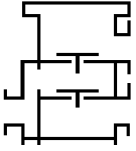

Leistungsdiagramm

KITO VD/T3

F 37 N

Der Volumenstrom V ist auf die Dichte von Luft mit $\rho = 1,29 \text{ kg/m}^3$ bei $T = 273 \text{ K}$ und einem Druck von $p = 1.013 \text{ mbar}$ bezogen. Für Medien anderer Dichte kann der Gasstrom ausreichend genau mit einer einfachen Näherungsgleichung bestimmt werden:

$$\dot{V} = \dot{V}_b \cdot \sqrt{\frac{\rho_b}{1,29}} \quad \text{bzw.} \quad \dot{V}_b = \dot{V} \cdot \sqrt{\frac{1,29}{\rho_b}}$$

Die Volumenströme ergeben sich bei Drucksteigerungen von 40 % über die Einstelldrücke hinaus (siehe DIN 4119).

Bei anderen Drucksteigerungen ist Blatt A 32 zu beachten.

Kennlinien, die durch gekennzeichnet sind, erfordern spezielle Belastungsscheiben.

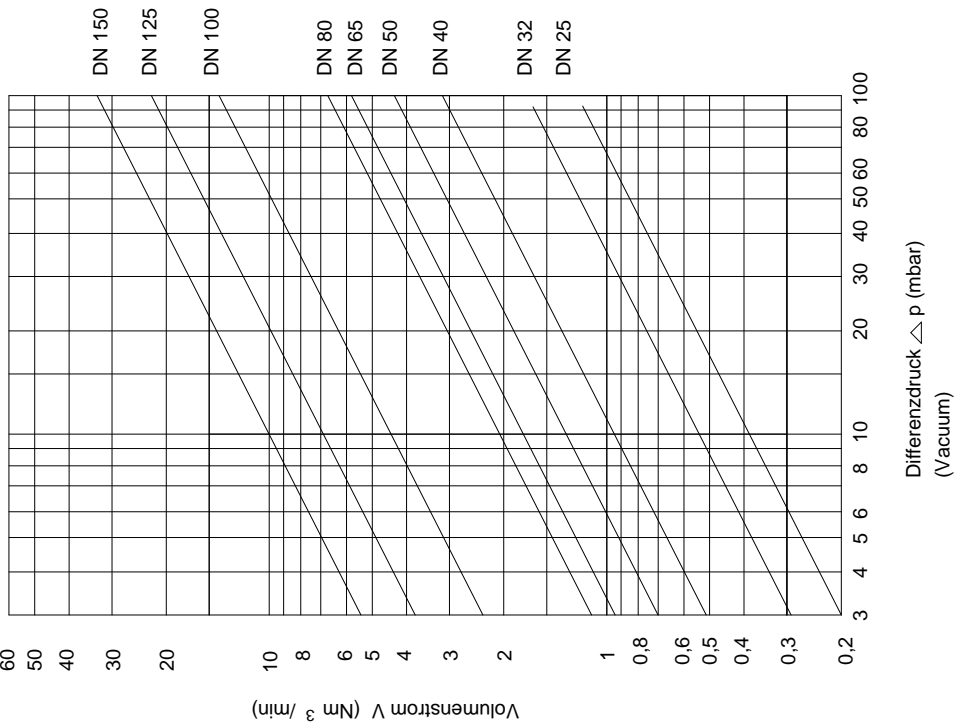
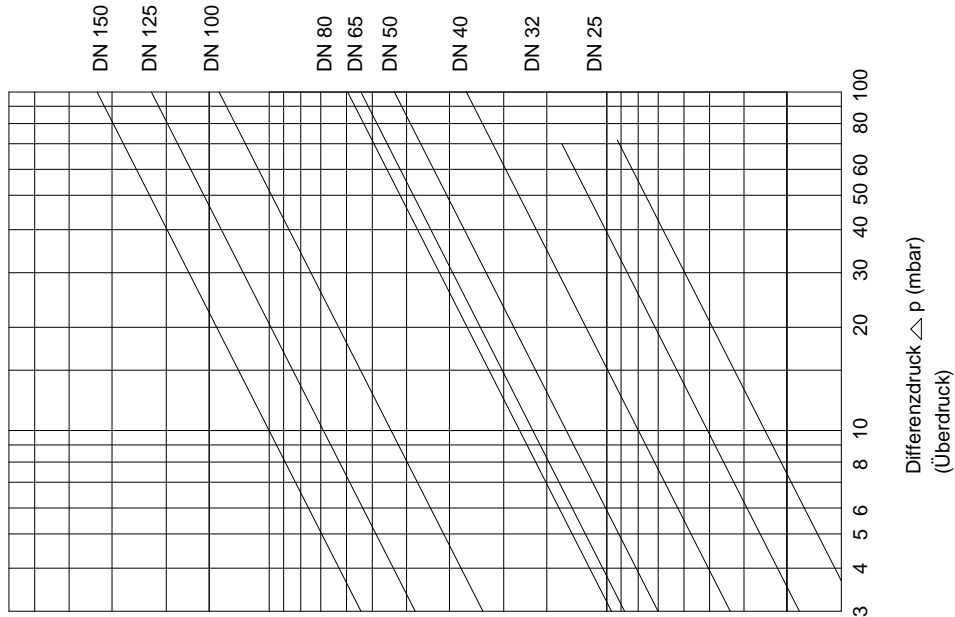

Änderungen vorbehalten

Tanklüftungsventil KITO VL/TA

(ohne KITO-Sicherung)

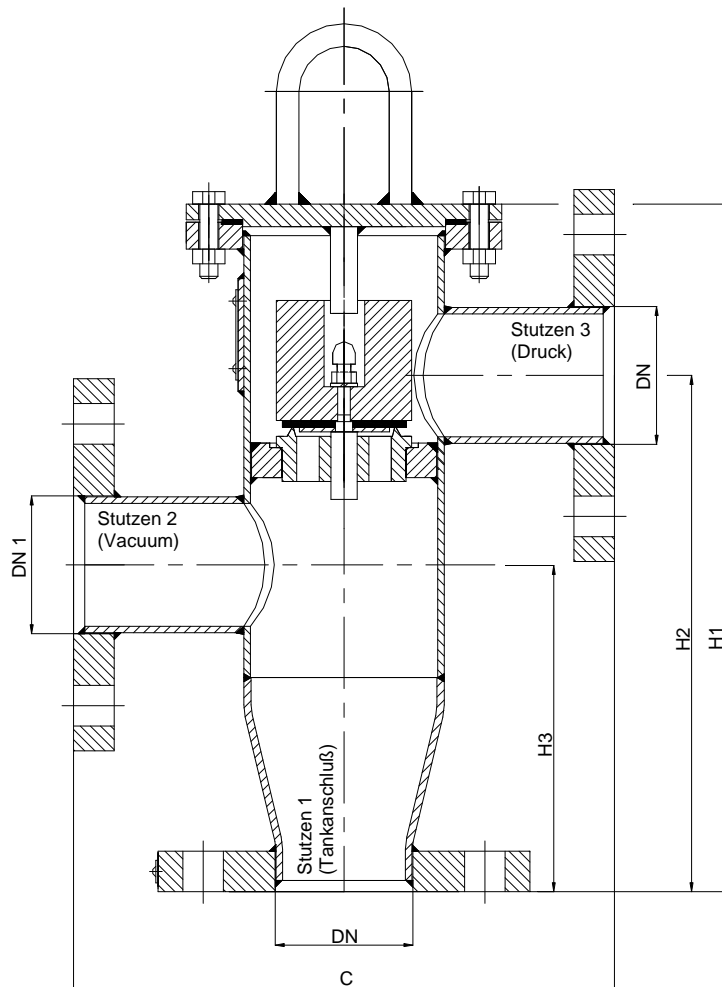
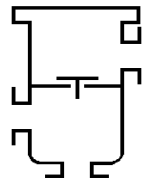

Ohne Baumusterprüfung und
CE -Kennzeichnung.

Einstelldruck des Ventils standardmäßig 7,5-30 mbar
 -abweichende Einstellungen gegen Mehrpreis-

- * Werkstoff : PE /1.4571 (bis 7,5 mbar)
- ** Werkstoff : St37-2 oder 1.4571

Maßangaben in mm.

DN	ANSI	DN1	ANSI 1	C	H1	H2	H3	kg	Einstelldruck	
									min.*	max.**
40	1 1/2"	50	2"	240	305	230	145	12,0	2,5	90
50	2"	50	2"	240	305	230	145	12,5	2,5	93
65	2 1/2"	80	3"	350	400	305	200	22,0	1,8	130
80	3"	80	3"	350	415	320	205	24,0	1,5	70
100	4"	100	4"	350	475	365	230	26,5	1,6	127
125	5"	125	5"	450	545	415	250	44,0	1,6	136
150	6"	150	6"	500	595	445	255	53,5	1,6	165

Gewichtangaben enthalten kein Belastungsgewicht und gelten nur für die Standard-Ausführung.

Baulänge kann auf Kundenwunsch an örtliche Verhältnisse angepaßt werden.

Änderungen vorbehalten

Leistungsdiagramm: F 0.50 N

Standard-Ausführung

Gehäuse / Deckel : Stahl, Edelstahl 1.4571
 Ventilsitz / Ventilspindel : Edelstahl 1.4571
 Ventiltellerdichtung : Perbunan, Viton, PTFE
 Deckeldichtung : HD 3822, PTFE
 Flanschanschluß : DIN 2576 PN 10 (DIN EN 1092-1),
 ANSI 150 lbs. RF

Verwendung

Verteilerstutzen zum senkrechten Aufflansch auf einen Tankstutzen.
 Der Tankanschluß ist Stutzen 1. Die zwei Abweig-Anschlüsse sind vielseitig verwendbar. Stutzen 2 kann zum Anschluß eines Unterdruckventils oder einer Inertgasleitung, Stutzen 3 mit Überdruckventilfunktion für eine Überdruckabsicherung oder eine Abgasabführung oder eine Gaspendelung bei Tankbefüllung verwendet werden.
 Die Zuordnung eines dritten Anschlußstutzens ohne Ventilfunktion ist möglich.
 Bei brennbaren Lagermedien sind das Unterdruckventil (Stutzen 2) und der Anschluß 3 mit entsprechenden Flammendurchschlagsicherungen abzusichern.

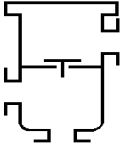

Leistungsdiagramm

KITO VL/TA

F 50 N

Der Volumenstrom V ist auf die Dichte von Luft mit $\rho = 1,29 \text{ kg/m}^3$ bei $T = 273 \text{ K}$ und einem Druck von $p = 1,013 \text{ mbar}$ bezogen. Für Medien anderer Dichte kann der Gasstrom ausreichend genau mit einer einfachen Näherungsgleichung bestimmt werden:

$$\dot{V} = \dot{V}_b \cdot \sqrt{\frac{\rho_b}{1,29}} \quad \text{bzw.} \quad \dot{V}_b = \dot{V} \cdot \sqrt{\frac{1,29}{\rho_b}}$$

Die Volumenströme ergeben sich bei Drucksteigerungen von 40 % über die Einstelldrücke hinaus (siehe DIN 4119).

Bei anderen Drucksteigerungen ist Blatt A 32 zu beachten.

Kennlinien, die durch  gekennzeichnet sind, erfordern spezielle Belastungsscheiben.

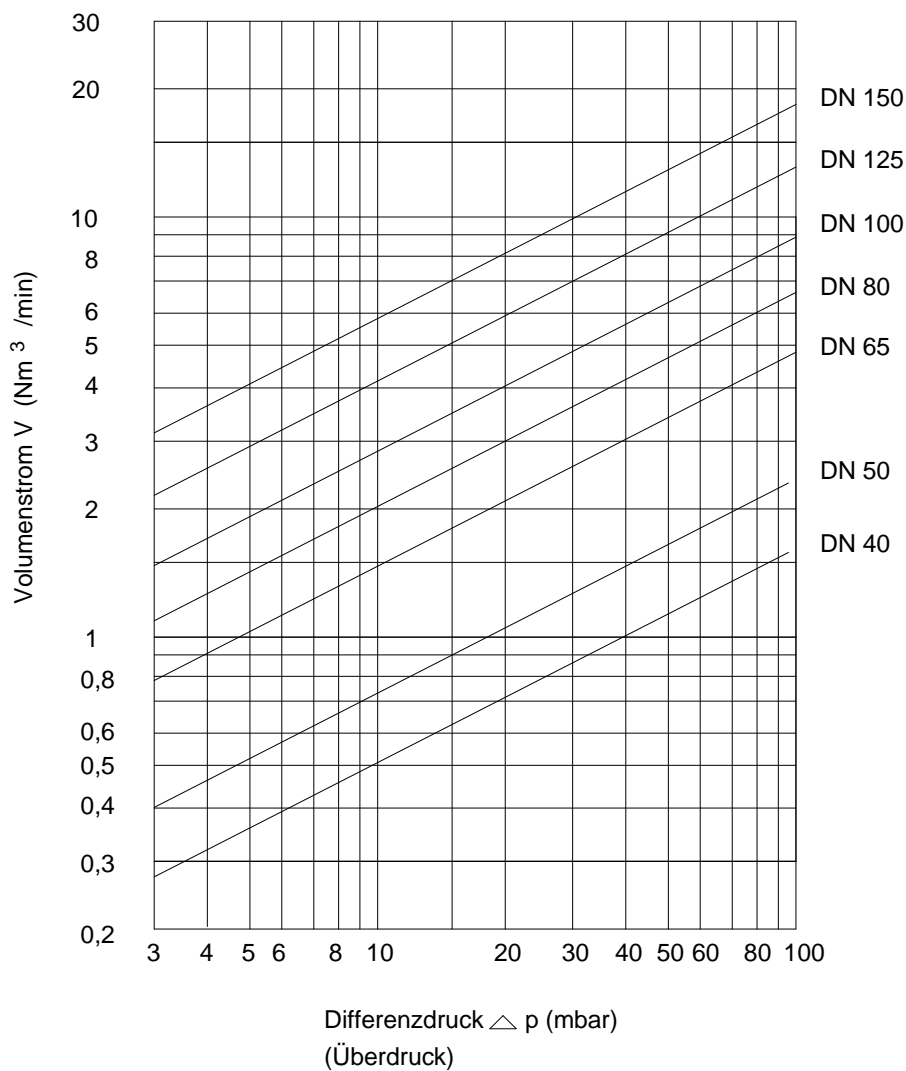

Änderungen vorbehalten

Schnellausgleichventil KITO VD/Sc

(ohne KITO-Sicherung)

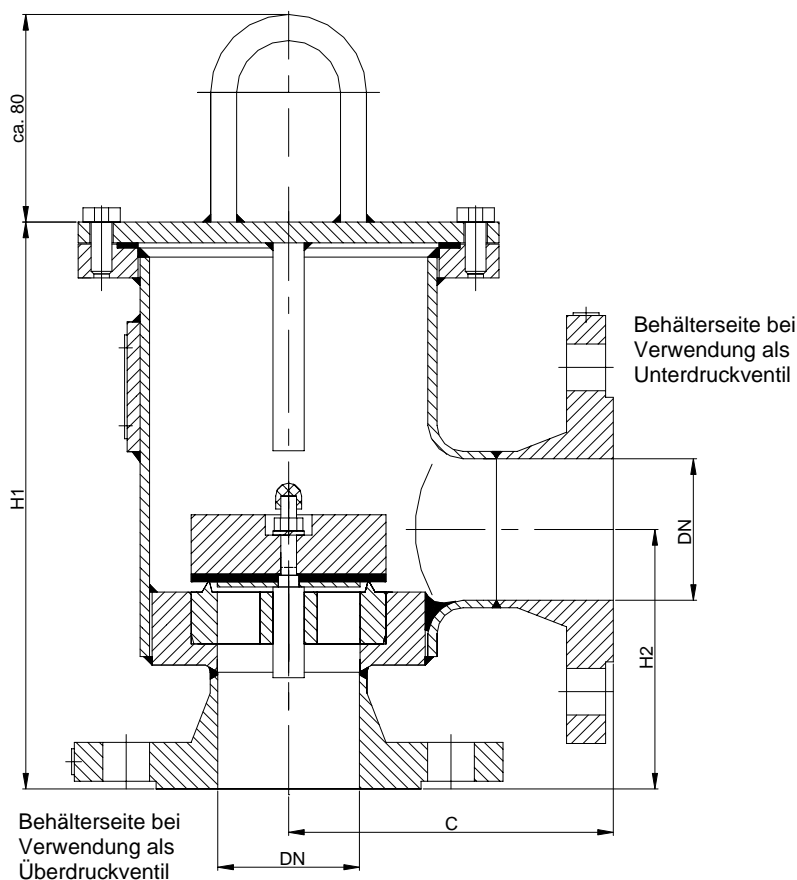
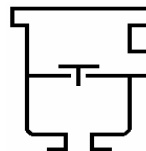

Ohne Baumusterprüfung und
CE-Kennzeichnung.

DN		C		H1		H2		kg	Einstelldruck in mbar	
DIN	ANSI	DIN	ANSI	DIN	ANSI	DIN	ANSI		min.*	max.**
25	1"	100	118	171	189	75	93	5,4	2,5	95
50	2"	125	144	220	239	100	119	12	1,8	183
80	3"	161	181	260	280	121	141		1,6	134
100	4"	175	199	301	325	140	164	27	1,6	155
125	5"	217	251	354	388	158	192		1,4	195
150	6"	247	281	324	358	190	224	44	1,7	160
200	8"	275	315	390	430	225	265		2,0	180

Einbaumaße sind nur bedingt identisch mit alter Ausführung nach Typblatt F61 Blatt 1.

Maßangaben in mm

Baulänge kann auf Kundenwunsch an örtliche Verhältnisse angepaßt werden.

Gewichtsangaben enthalten kein Belastungsgewicht und gelten nur für die Standard-Ausführung

Einstelldruck des Ventils standardmäßig 7-30 mbar -abweichende Einstellungen gegen Mehrpreis-

* Werkstoff : PE /1.4571 (bis 7 mbar)

** Werkstoff : Stahl oder Edelstahl 1.4571

Änderungen vorbehalten

Leistungsdiagramm: F 0.61 N

Standard-Ausführung

Gehäuse / Deckel : Stahl, Edelstahl 1.4571
 Ventilsitz / Ventilspindel : Edelstahl 1.4571
 Ventiltellerdichtung : Perbunan, Viton, PTFE
 Deckeldichtung : HD 3822, PTFE
 Flanschanschluß : DIN 2501 PN 10, ANSI 150 lbs. RF

Verwendung

Zwischenarmatur, zur Be- oder Entlüftung von Behältern, vorzugsweise jedoch zum Einbau in Rohrleitungen.
 Je nach Einbaulage als Über- oder Unterdruckventil einzusetzen.
 Auch als Rückschlagarmatur oder Überströmventil zu verwenden.

Weitere Werkstoffe, Sonderausführungen, Beheizungen usw.
 auf Anfrage !

Schnellausgleichventil KITO VD/Se

(ohne KITO-Sicherung)

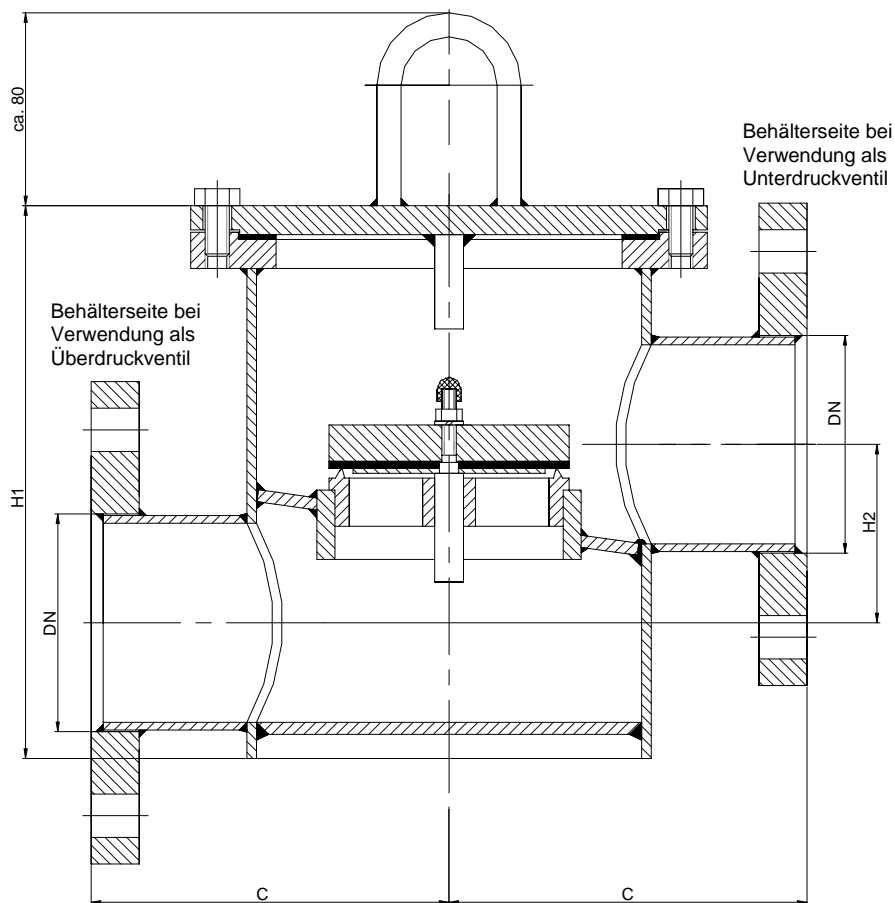
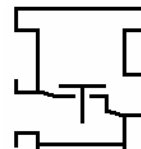

DN		C	H1	H2	kg	Einstelldruck in mbar	
DIN	ANSI					min.*	max.**
25	1"	100	150	30		2,5	95
50	2"	125	200	55		1,8	145
80	3"	149	240	74		1,6	105
100	4"	175	275	100		1,6	160
125	5"	200	350	125		1,4	128
150	6"	250	385	150	49	1,7	123
200	8"	275	485	200		2,0	150

Gewichtsangaben enthalten kein Belastungsgewicht und gelten nur für die Standard-Ausführung.

Einstelldruck des Ventils standardmäßig 7-30 mbar
-abweichende Einstellungen gegen Mehrpreis-

* Werkstoff : PE /1.4571 (bis 7 mbar)

** Werkstoff : Stahl oder Edelstahl 1.4571

Baulänge kann auf Kundenwunsch an örtliche Verhältnisse angepaßt werden.

Maßangaben in mm.

Ohne Baumusterprüfung und -Kennzeichnung.

Änderungen vorbehalten

Leistungsdiagramm: F 0.62 N

Standard-Ausführung

Verwendung

Gehäuse / Deckel : Stahl, Edelstahl 1.4571
 Ventilsitz / Ventilspindel : Edelstahl 1.4571
 Ventiltellerdichtung : Perbunan, Viton, PTFE
 Deckeldichtung : HD 3822, PTFE
 Flanschanschluß : DIN 2501 PN 10, ANSI 150 lbs. RF

Zwischenarmatur, zur Be- oder Entlüftung von Behältern, vorzugsweise jedoch zum Einbau in Rohrleitungen.
 Je nach Einbaulage als Über- oder Unterdruckventil einzusetzen.
 Auch als Rückschlagarmatur oder Überströmventil zu verwenden.

Weitere Werkstoffe, Sonderausführungen, Beheizungen usw. auf Anfrage !

Kombiniertes Vacuum / Druck- Schnellausgleichventil KITO VD/Sc2

(ohne KITO-Sicherung)

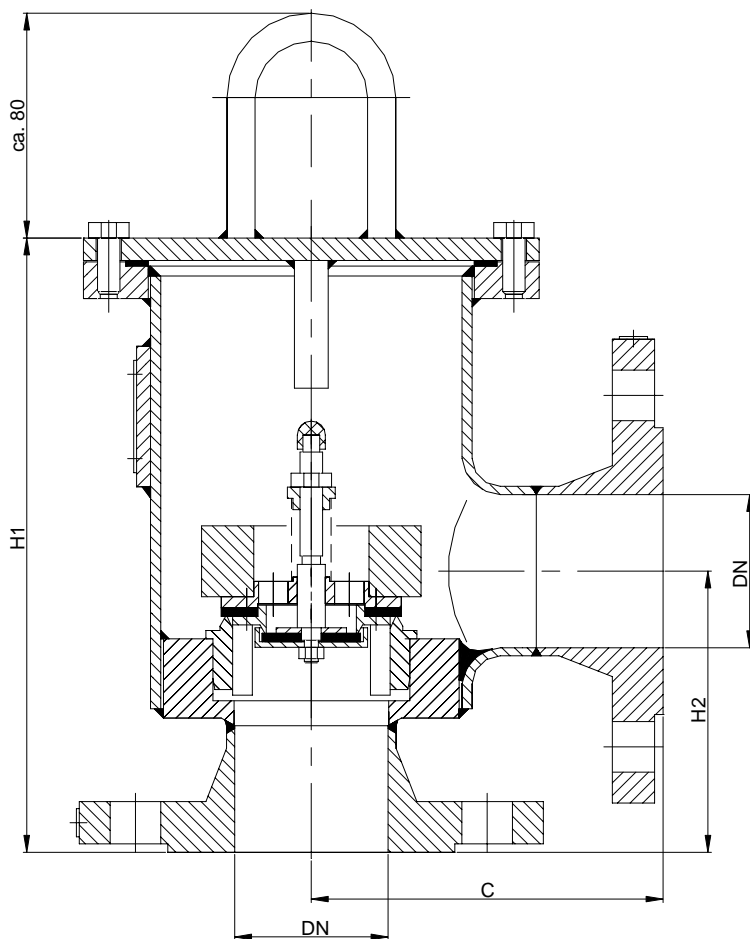
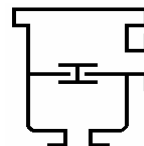

ohne Baumusterprüfung und

CE-Kennzeichnung

Gewichtsangaben enthalten kein Belastungsgewicht und gelten nur für die Standard-Ausführung.

Einstelldruck des Ventils standardmäßig 10-30 mbar (Überdruck)
-abweichende Einstellungen gegen Mehrpreis-

Baulänge kann auf Kundenwunsch an örtliche Verhältnisse angepaßt werden.

Maßangaben in mm

DN		C		H1		H2		kg	Einstelldruck Vacuum mbar		Einstelldruck Druck mbar	
DIN	ANSI	DIN	ANSI	DIN	ANSI	DIN	ANSI		min.	max.	min.	max.*
50	2"	125	144	220	239	100	119		3	50	10	155
80	3"	161	181	260	280	121	141		3	50	10	102
100	4"	175	199	301	325	140	164		3	50	10	102
125	5"	217	251	354	388	158	192		3	50	12	
150	6"	247	281	324	358	190	224		3	50	13	
200	8"	275	315	390	430	225	265		3	50	13	95

Einbaumaße sind nur bedingt identisch mit alter Ausführung nach Typblatt F63 Blatt 1.

Änderungen vorbehalten

Leistungsdiagramm: F 0.63 N

Standard-Ausführung

Gehäuse / Deckel : **Stahl**, Edelstahl 1.4571
 Ventilsitzteile / Spindel : **Edelstahl** 1.4571
 Ventiltellerdichtung : **Perbunan**, Viton, PTFE
 Vacuumventilteller : federbelastet
 Überdruckventilteller : gewichtsbelastet
 Deckeldichtung : **HD 3822**, PTFE
 Flanschanschluß : **DIN 2501 PN 10**, ANSI 150 lbs. RF

Verwendung

Zwischenarmatur, mit Be- und Entlüftungs-Ventilfunktion für Behälter und zum Einbau in Rohrleitungen, z.B. auch im Anschluß an Lufttrockner.

Weitere Werkstoffe, Sonderausführungen, Beheizungen usw. auf Anfrage