

# Kombiniertes Vacuum/Druck-Schnellausgleichventil

## KITO VD/KS

(mit senkrechtem Flanschschluß)

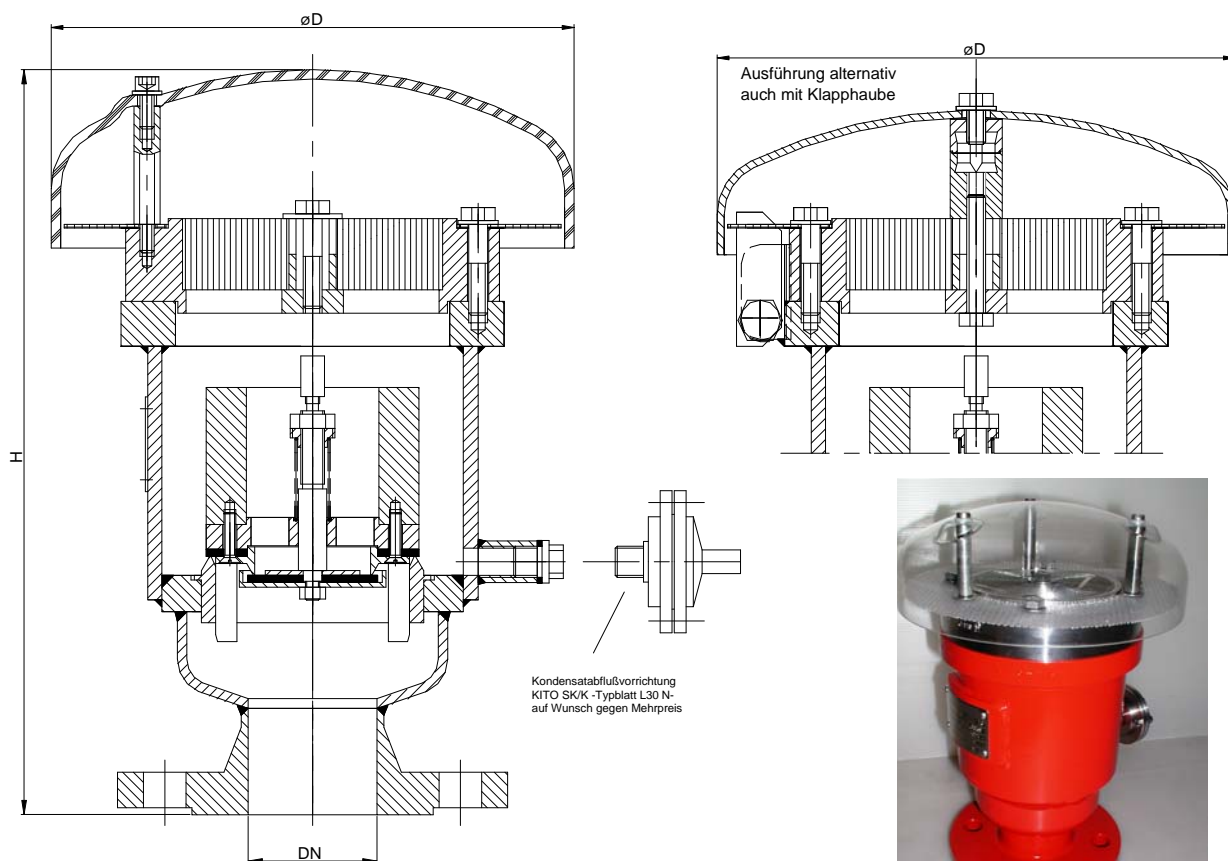

DN		D	H		kg	Einstelldruck Vacuum mbar		Einstelldruck Druck mbar		
DIN	ANSI		DIN	ANSI		min.	max.	min.	max.*	
50	2"	220	315	335	13,5	3	100	10	50	
80	3"	245	370	395					50	60
100	4"			22					66	

Maßangaben in mm

Für größere Nennweiten empfehlen wir :  
 DN 80-200 siehe KITO VD/MC Typblatt-Nr. E 16.9 N  
 DN 150-400 siehe KITO VD/MD Typblatt-Nr. E 16.20 N.

Baumusterprüfung nach ATEX 100 a und EN 12874

CE-Kennzeichnung vorhanden

Gewichtsangaben enthalten kein Belastungsgewicht und gelten nur für die Standard-Ausführung.

Einstelldruck des Ventils standardmäßig 10-30 mbar (Überdruck)  
 - abweichende Einstellungen gegen Mehrpreis -

\* höhere Einstelldrücke erfordern höhere Gehäuse

Änderungen vorbehalten

Leistungsdiagramm: E 0.13 N

### Standard-Ausführung

Gehäuse : Stahl, Edelstahl 1.4571  
 Ventilsitzteile / Spindel : Edelstahl 1.4571  
 Ventiltellerdichtung : Perbunan, Viton, PTFE  
 Vacuumventilteller : federbelastet  
 Überdruckventilteller : gewichtsbelastet  
 KITO-Sicherung : 1 fach, gerade (austauschbar)  
 Spaltweite 0,5 mm  
 Rostkäfig : Edelstahl 1.4308 / 1.4408  
 Rostband : Edelstahl 1.4310 / 1.4571  
 Abdeckhaube : Acrylglas (altern. Edelstahl 1.4571, automatisch aufklappbar durch Klappmechanik und Schmelzelement)  
 Fremdkörperschutzsieb : Polyamid 6  
 Flanschschluß : DIN 2632 PN 10 (DIN EN 1092-1), ANSI 150 lbs. RF

### Verwendung

als Endarmatur, für Atmungsöffnungen an Tankanlagen, explosions- und dauerbrandsicher für Medien der Explosionsgruppe IIA mit einer Normspaltweite (NSW) > 0,9 mm. Vorwiegend als Be- und Entlüftungseinrichtung für Festdachtanks. Zur Verhinderung von unzulässigem Über- und Unterdruck, sowie unerwünschten Vergasungsverlusten, bzw. unzulässigen Emissionen. Aufbau senkrecht auf einem Tankdach. Bei Bedarf Ausstattung mit einer ex-geschützten Kondensatabflußvorrichtung.



# Leistungsdiagramm

## KITO VD/KS

E 13 N

Spaltweite des KITO-Rosts 0,5 mm.

Der Volumenstrom  $V$  ist auf die Dichte von Luft mit  $\rho = 1,29 \text{ kg/m}^3$  bei  $T = 273 \text{ K}$  und einem Druck von  $p = 1.013 \text{ mbar}$  bezogen.

Für andere Dichten errechnet sich der Volumenstrom aus

$$\dot{V}_{40\%} = \dot{V}_b \cdot \sqrt{\frac{\rho_b}{1,29}} \quad \text{bzw.} \quad \dot{V}_b = \dot{V}_{40\%} \cdot \sqrt{\frac{1,29}{\rho_b}}$$

Die Volumenströme ergeben sich bei Drucksteigerungen von 40 % über die Einstelldrücke hinaus.

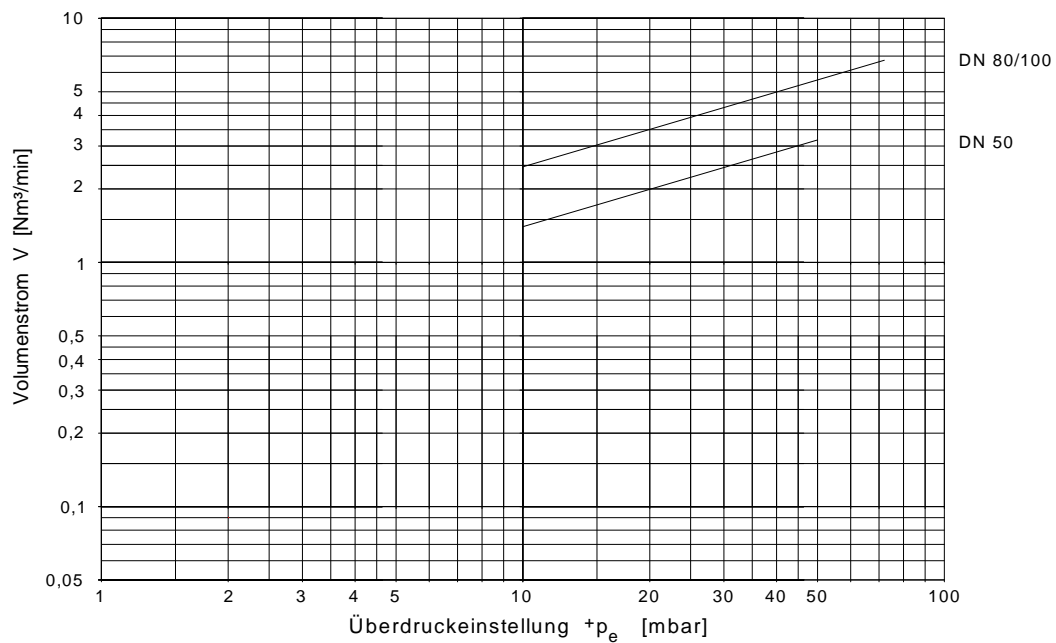
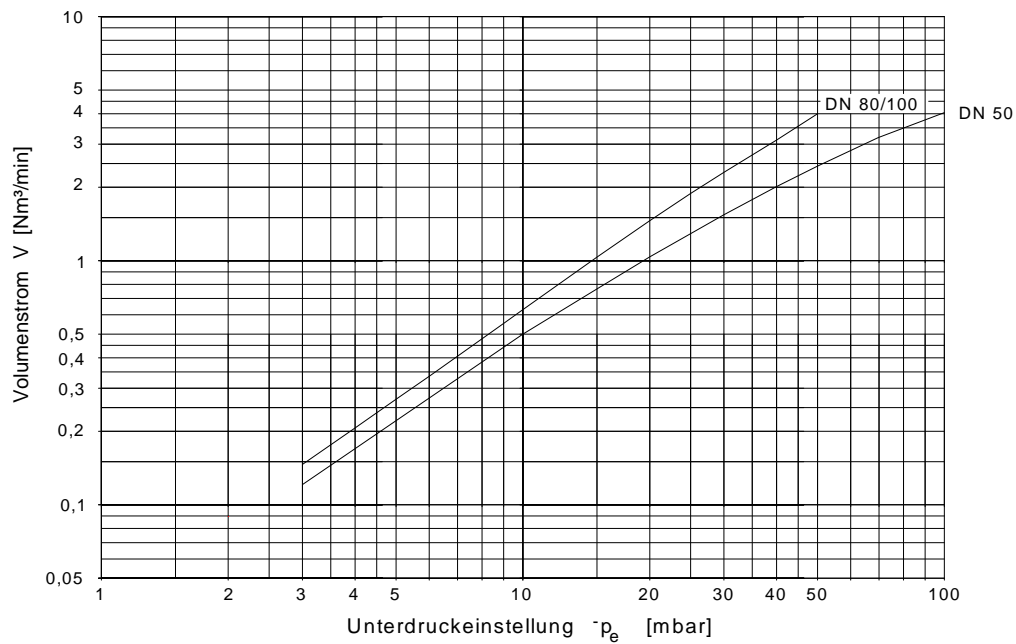

Änderungen vorbehalten