

Unterdruck-Schnellausgleichventil

KITO VS/O

(ohne KITO Sicherung, mit seitlichem Flanschanschluß)

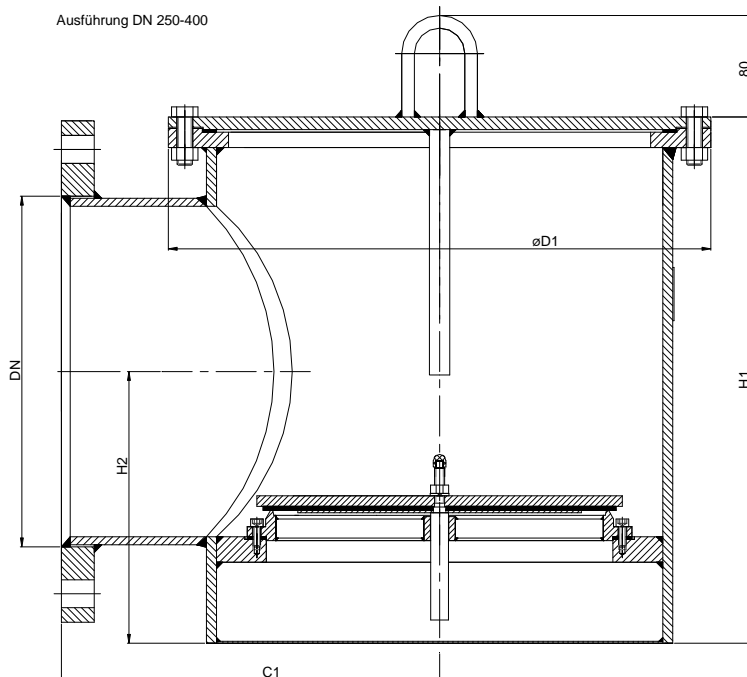
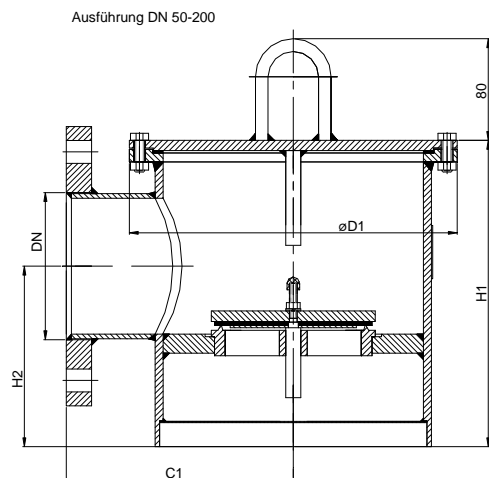
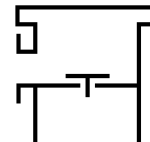

DN		C1	D1	H1	H2	kg	Einstelldruck mbar	
DIN	ANSI						min.*	max.**
50	2"	120	170	206	108	10	1,4	130,0
80	3"	144	200	232	131	13	1,6	143,0
100	4"	180	260	262	152	21	1,6	205,0
125	5"	195	285	296	173	26	1,4	185,0
150	6"	220	320	337	200	33	1,7	185,0
200	8"	255	380	404	223	55	2,0	180,0
250	10"	300	430	446	248	72	2,0	205,0
300	12"	345	520	559	330	125	2,1	237,0
350	14"	390	612	605	348	166	2,0	260,0
400	16"	450	685	706	420	216	2,2	288,0

Gewichtsangaben enthalten kein Belastungsgewicht und gelten nur für die Standard-Ausführung.

Einstelldruck des Ventils standardmäßig 7-30 mbar
-abweichende Einstellungen gegen Mehrpreis-

* Werkstoff : PE /1.4571 (bis 7 mbar)
** Werkstoff : Stahl oder Edelstahl 1.4571

Maßangaben in mm.

Ohne Baumusterprüfung und -Kennzeichnung.

Änderungen vorbehalten

Leistungsdiagramm D 0.12 N

Standard-Ausführung

Gehäuse / Deckel : Stahl, Edelstahl 1.4571
 Ventilsitz / Ventilspindel : Edelstahl 1.4571
 Ventiltellerdichtung : Perbunan, Viton, PTFE
 Fremdkörperschutzsieb : Edelstahl 1.4301, 1.4571
 Flanschanschluß : DIN 2576 PN 10 (DIN EN 1092-1)
 ANSI 150 lbs. RF

Verwendung

als Endarmatur, für Atmungsöffnungen an Tankanlagen zur Belüftung und zur Verhinderung von unzulässigem Unterdruck. Aufbau auf Tankdach, gegebenenfalls in Verbindung mit einem Überdruckventil an einem gemeinsamen Rohrstützen. Nicht explosionsicher, daher nicht anwendbar für brennbare Lagermedien.



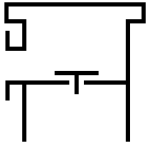

Leistungsdiagramm

KITO VS/O

D 12 N

Der Volumenstrom V ist auf die Dichte von Luft mit $\rho = 1,29 \text{ kg/m}^3$
Bei $T = 273 \text{ K}$ und einem Druck von $p = 1.013 \text{ mbar}$ bezogen.

Für andere Dichten errechnet sich der Volumenstrom aus

$$\dot{V}_{40\%} = \dot{V}_b \cdot \sqrt{\frac{\rho_b}{1,29}} \quad \text{bzw.} \quad \dot{V}_b = \dot{V}_{40\%} \cdot \sqrt{\frac{1,29}{\rho_b}}$$

Die Volumenströme ergeben sich bei Drucksteigerungen
von 40 % über die Einstelldrücke hinaus.

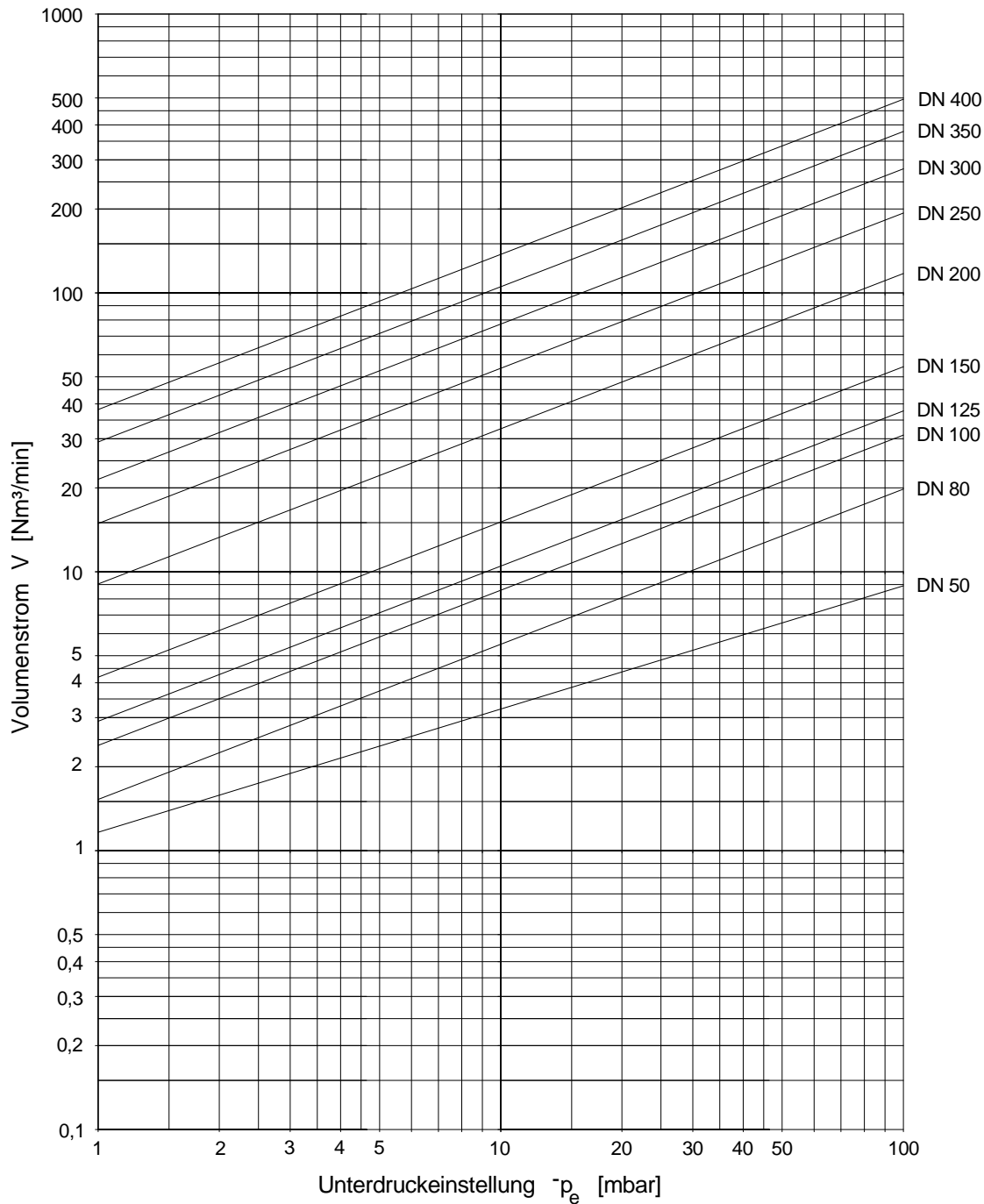

Änderungen vorbehalten